

Airflo Plus

user instructions

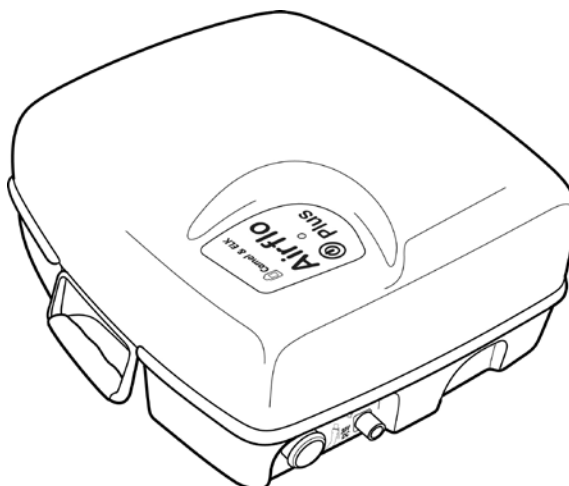

English

Deutsch

Français

Nederlands

Italiano

Español

Polski

Simple solutions for everyday independence

English

Intended Use

The Airflo Plus by Mangar International, is a low pressure air compressor, which has been designed to inflate the Mangar International 'Camel' and 'ELK' pneumatic lifting equipment through the Mangar 4-Way pneumatic hand control. The 4-Way hand control is supplied with the Camel and ELK.

Applied Parts (Accessories) for the Airflo Plus:

- Mangar ELK (Emergency lifting cushion)
- Mangar Camel (Emergency lifting cushion)

English	Pg 2
Deutsch	S10
Français	P 18
Nederlands	P 26
Italiano	Pag 34
Español	Pg 42

Contents

Standard Package Contents	Pg 3
Battery Status Indicator	Pg 3
Battery Charging	Pg 4
Operation	Pg 5
Cleaning & Storage	Pg 6
Maintenance	Pg 6
Trouble shooting guide	Pg 7
Specifications	Pg 7
Symbols used on Airflo Plus and Charger	Pg 8
Symbols used on packaging	Pg 9
Warranty	Pg 9



WARNINGS

- Be sure that you have read and understood these instructions and those provided with any other mangar international product, before operating the equipment.
- To avoid the risk of electric shock, NEVER recharge the battery in the bathroom, outdoors or in a damp environment.
- Always disconnect from the battery charger before cleaning.
- Use only the supplied battery charger.
- Do not operate the Airflo compressor in the presence of flammable anaesthetic mixtures with air, oxygen or nitrous oxide, as these mixtures can create a combustible environment leading to the potential for fire or even an explosion in the presence of a spark.
- Ensure that when in use, the Airflo Plus and its connected hoses are laid out in such a way as to avoid any risk of tripping or strangulation.
- Ensure that children and pets do not interfere with the safe operation of the Airflo and inflatable product.
- Keep the Airflo Plus and inflatable product away from sources of heat and any sharp surfaces.
- Disconnect the Airflo compressor from the inflatable product before transporting so as to avoid accidental inflation.
- The Airflo Plus should only be used for it's stated purpose and should not be modified in any way.

This product and associated packaging does not contain latex.

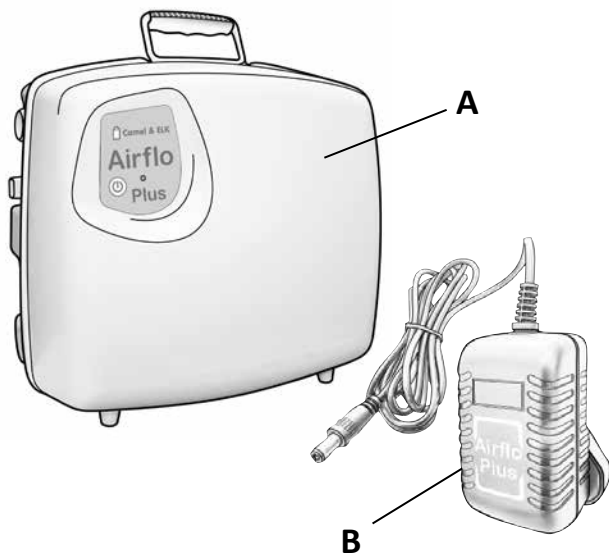

Standard Package Contents - fig. ①

- 1 x Airflo Plus compressor fitted with two 12v- 2.3Ah batteries (A)
- 1 x Battery charger (B)
- 1 x User instructions

1

Battery Status Indicator - fig. ②

Before use, momentarily press the 'Power' button (A) to check the battery charge state. If the battery is fully charged, the battery status indicator light (B) will show a steady Green light.

NOTE: If the battery pack has been removed and reinserted, the indicator light will show Steady Green for approximately 16 secs before showing the true battery state as below.

Steady Green = Fully charged.

Flashing Green = Recharge soon.

Steady Red = Recharge immediately.

Flashing Red = Over temperature cut-out.

Flashing Red/Green = Current overload cut-out.
(Leave for 3 seconds to self reset).

The Airflo Plus needs to be recharged when the indicator light is flashing Green.

Fully charge overnight before using the Airflo Plus for the first time and when new batteries have been fitted.

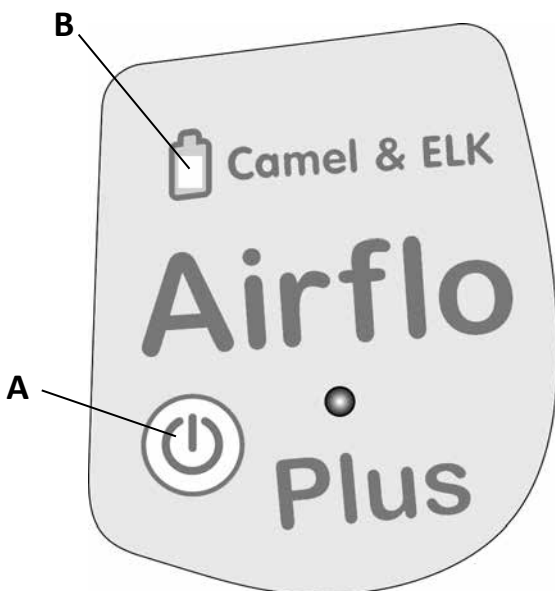

2

Battery Charging - fig. ③

The Airflo Plus is fitted with a quick release battery pack. The batteries can either be re-charged whilst in the Airflo Plus or easily removed and re-charged in the optional charging cradle.

- Check the battery charger casing and lead for signs of damage and if damaged DO NOT USE.
- Fit the appropriate mains plug adaptor to the battery charger (A).
- Plug the battery charger into a mains outlet socket and connect the charger output lead (B) to the Airflo Plus charging socket (C).
- The battery status indicator light (D) will flash green while the battery is charging and then turn to a steady (non flashing) light when the Airflo Plus is ready for use.

NOTE: The charger is not capable of providing sufficient power to charge the batteries while the compressor is running.

To maintain battery condition, It is recommended that the Airflo Plus is left continuously on charge when not in use. The batteries cannot be overcharged using this charger.

WARNING: DO NOT recharge the batteries in a bathroom or in a damp environment.

To disconnect the charger from the mains power supply, unplug the charger from the mains power socket.

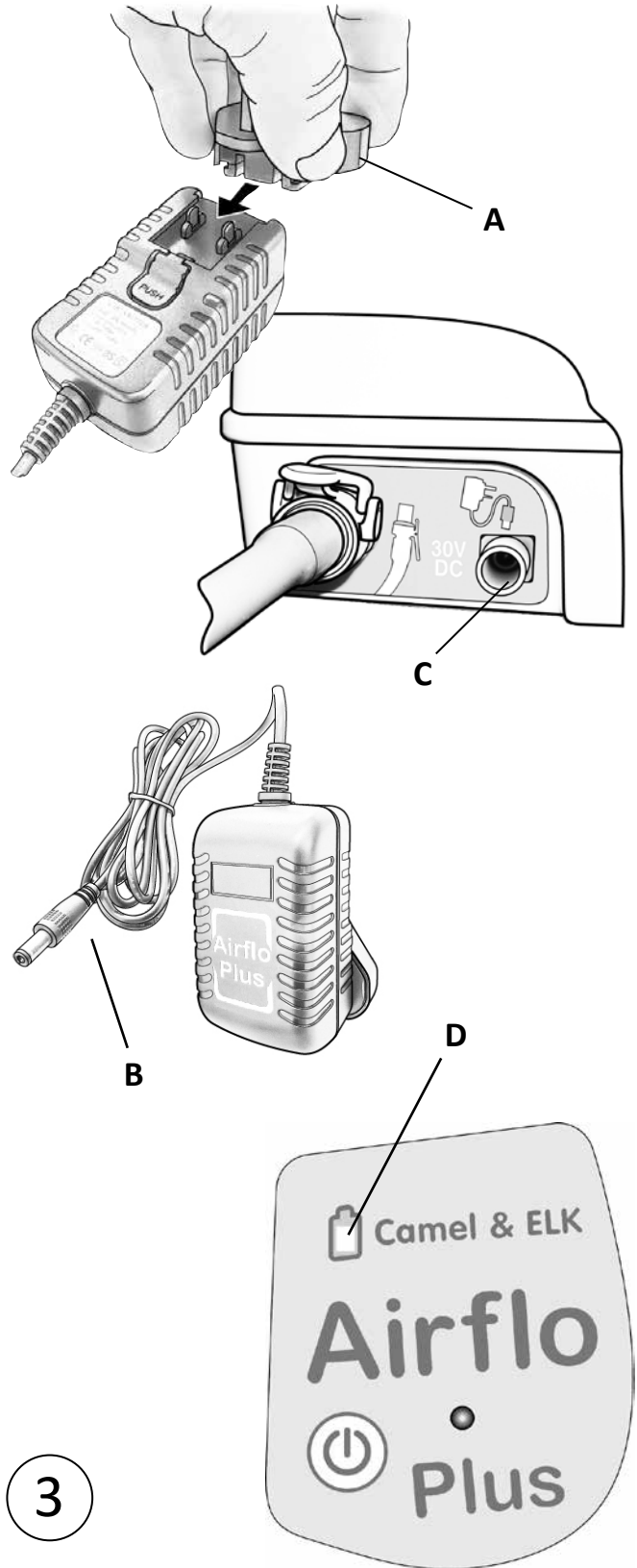

③

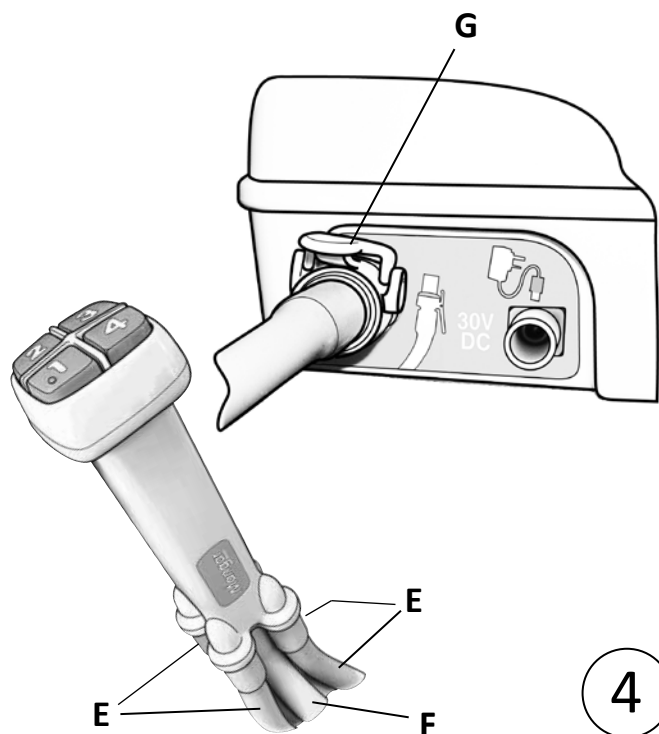

4

Operation - figs. ④ ⑤

Disconnect the Airflo Plus from the battery charger and place it in a safe and convenient position.

- Connect the four hoses (E) from the 4-Way Hand Control to the corresponding numbered and coloured connectors on the Mangar International product.
- Connect the hose (F) from the Hand Control to the Airflo Plus air outlet socket (G). The connector will 'click' into place when firmly pushed onto the outlet.
- To switch on, momentarily press the 'Power' button (H fig.5). The light (J) will come on and will stay on while 'Power' is selected.
- Pressing any of the numbered Hand Control buttons will deliver air to the corresponding numbered hose (follow the user instructions for the Mangar International product that is to be inflated).
- To switch off, momentarily press the 'Power' button (H). The battery status indicator light (D) will go out after approximately 5 minutes.
NOTE: If the Airflo Plus has not been used for 1 hour, it will switch itself off.

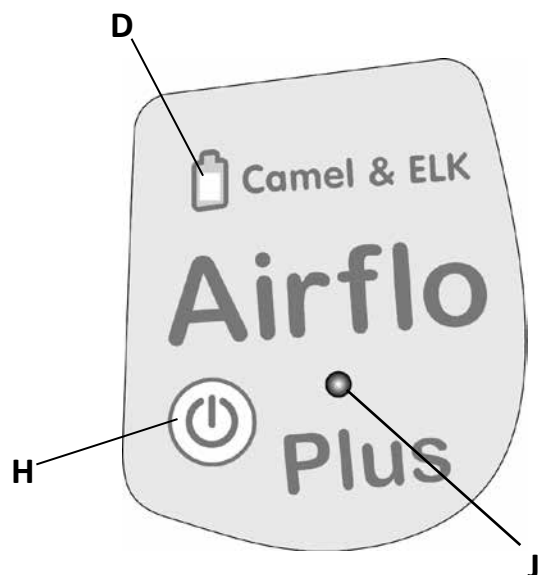

5

When the Airflo Plus is switched on, the internal microprocessor carries out a battery voltage check each time air is required and if the voltage becomes too low, the Airflo Plus will automatically switch itself off.

Cleaning

Unless contamination is suspected, periodic cleaning is all that is recommended. The Airflo Plus should be cleaned/disinfected as follows:

- Unplug the Airflo Plus from the battery charger. Clean the external surfaces using a non abrasive damp cloth with warm water. Wipe dry thoroughly with a dry towel before reconnecting to the battery charger. Do not allow moisture to enter any part of the compressor.
- Do not use solvent-based products.

Disinfecting

- Pre-clean using a damp cloth and then disinfect using a hard surface alcohol impregnated wipe.

Storage

- When not in use, store in a dry place together with these instructions. To maintain the batteries, when being stored for long periods, put the Airflo Plus on charge overnight every 3 months. NOTE: Ensure that the batteries are fully charged before storing the Airflo Plus for long periods.

Maintenance - fig. ⑥

At approximately 12 month intervals, inspect the air filter located in the base of the Airflo Plus (**A**), and if necessary, fit a new filter (a replacement filter is available through your supplier- part number: CA0074).

Battery replacement: (part number: CA0311)

- Turn the Airflo Plus upside down and remove the battery pack by pulling the handle (**B**).
- Fit the replacement battery pack, ensuring that it 'clicks' into place and is held by the four catches (**C**).

When it becomes apparent that the Airflo Plus is producing fewer than expected lifting cycles, the battery is probably reaching the end of it's working life and should be replaced.

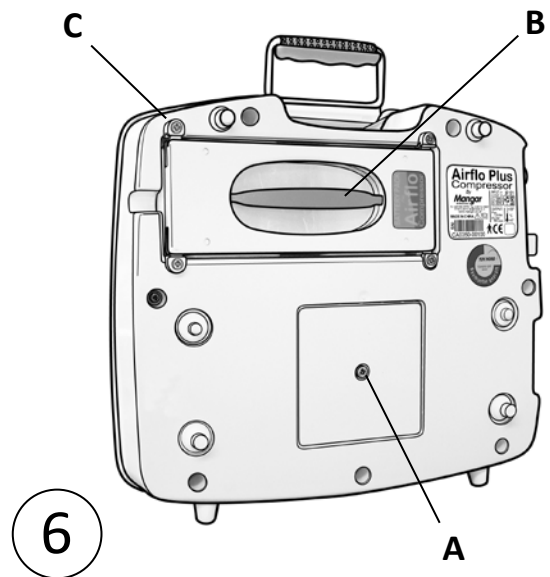











The Airflo Plus contains no other user serviceable parts. If a fault should develop or if you require assistance in setting up using or maintaining the equipment, please contact our Customer Service Department on **Freephone 0800 2800 485**. A service manual (MI0338) is available for service personnel.

Disposal

When the Airflo Plus has reached the end of it's working life, remove the batteries for safe disposal in accordance with local regulations, and dispose of the Airflo Plus at your local household waste recycling centre (civic amenity site).

Trouble shooting guide

<p> Compressor does not run when the 4 way hand control buttons are pressed.</p> <p> Ensure that the Airflo Plus has been switched on.</p> <p> Check that there are no kinks in the air hose.</p>	<p> Battery State Indicator light flashing 'Red'.</p> <p> This happens when the compressor's internal temperature cut-out has tripped. Leave the Airflo Plus for 60-90 minutes to cool.</p>
<p> Compressor keeps stopping when trying to inflate the lifting aid.</p> <p> Check that there are no kinks in the air hose.</p>	<p> Battery State Indicator light flashing 'Red/Green'.</p> <p> This happens when the current overload cut-out has tripped. Leave for 3 seconds to self reset.</p> <p> Compressor causes electrical interference with another piece of electrical equipment.</p> <p> Move either the compressor or other item further away from each other until the interference stops.</p>

Specifications

Airflo Plus

Weight:	5.7Kg (12½ lbs)
Output pressure:	0.35 bar (5 psi)
Batteries:	2 x 12v- 2.3Ah (Maintenance free Valve Regulated Sealed Lead Acid)
Battery Life:	Approx 1000 charging cycles (2- 5yrs Depending on usage)
Lifting performance (<i>from full battery</i>):	
	ELK- 3 lifts
	Camel- 1 lift (minimum)
Environmental protection:	IP51 (Protection against large dust deposits & vertical falling drops of water)
Type	BF equipment
This equipment has been tested and meets the requirements of current EMC legislation	

Charger: Model number - CA0431

Input:	AC 100v- 240v, 50-60Hz, 0.3A
Output:	DC 30v, 0.45A
Double insulated Class II equipment	

Symbols used on Airflo Plus and Charger labels



Warning



Attention consult instructions



Type BF equipment (protection against electric shock)



Alternating current (AC)

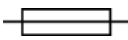

Fuse (with rating)



Direct current (DC)

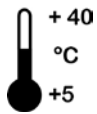

Max/Min operating environment temperature



For indoor use only. Do Not connect to mains power in a bathroom or outdoors.



Class II Double Insulated equipment



Dangerous voltage

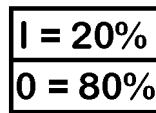

Duty cycle

I = Operating time

O = Non operating time

(Max continuous operating time = 5 minutes)



Recycle









Do not dispose of in household waste



Date of manufacture

Symbols used on packaging

	Keep packaging dry		Recycle packaging
	Handle with care		Do not dispose of in household waste
	Max/Min storage temperature	93% RH 15% RH	Max/Min humidity when transporting or storage
	Net & gross weights	700 mBar 1060 mBar	Max/Min pressure when transporting or storage
	Stack no more than five high	+70° C -25° C	Max/Min temperature when transporting or storage

Warranty

The guarantee is given against defects in material and workmanship and comprises piece, parts and labour. The guarantee is not valid in the case of fair wear and tear, wilful damage, common neglect, misuse or unauthorised alteration or repair by unqualified persons.

The following statements do not affect the consumer’s statutory rights. This product is sold on the understanding that in the event of any defect of manufacture or material appearing within the warranty period, the defect will be rectified free of charge providing that:

- (a) Reasonable evidence is provided (e.g. purchase invoice, delivery note) that the claim is being made within the warranty period.
- (b) The defect is not attributable to accidental damage (either in transit or otherwise), misuse or unauthorised repair.

Airflo Plus serial number:

Date of purchase:

Invoice/Delivery note number:

We strive to provide our customers with reliable and durable products of the highest quality. In addition to our standard warranty, and for added peace of mind, our Customer Service Department offers an **Annual Service and Clean package**.

To find out more about this service please call our Customer Service Department on **Freephone 0800 2800 485**.

Mangar International Ltd trading as Mangar Health, reserves the right to alter product specifications and/or any of the information contained within this document without notice.

Deutsch



WARNUNG

Vorgesehener Gebrauch

Der Airflo Plus von Mangar International ist ein Niederdruck-Kompressor, der für den Einsatz mit pneumatischen Hebevorrichtungen von Mangar International entwickelt wurde und mit der mitgelieferten 4-Wege-Handbedienung bedient wird.

Angeschlossene Vorrichtungen (Zubehör) für den Airflo Plus:

- Mangar ELK (Emergency lifting cushion)
- Mangar Camel (Emergency lifting cushion)

English	Pg 2
Deutsch	S12
Français	P 22
Nederlands	P 32
Italiano	Pag 42
Español	Pg 52

Inhalt

Standard-Packungsinhalt	S. 11
Batteriezustandsanzeige	S. 11
Aufladen der Akkus	S. 12
Betrieb	S. 13
Reinigung und Aufbewahrung	S. 14
Wartung	S. 14
Fehlerbehebung	S. 15
Technische Daten	S. 15
Symbole auf Airflo Plus und Ladegerät	S. 16
Symbole auf Verpackung	S. 17
Garantie	S. 17

- Bitte vergewissern sie sich, dass sie sowohl die vorliegende als auch die bedienungsanleitung für sonstige verwendete produkte von mangar international vollständig gelesen und verstanden haben, bevor sie die pflegehilfsmittel in betrieb nehmen.
- Um die Gefahr eines elektrischen Schlages zu vermeiden, laden Sie den Akku NIE im Badezimmer, im Freien oder in einer feuchten Umgebung auf.
- Kompressor vor der Reinigung immer vom Akkuladegerät entfernen.
- Die Akkus ausschliesslich mit dem mitgelieferten Ladegerät aufladen.
- Das Ladegerät EIGNET SICH NICHT für eine Verwendung in der Gegenwart von entflammaren, narkotisierenden Mischungen mit Luft, Sauerstoff oder Stickstoffoxid.
- Stellen Sie sicher, dass der Airflo und seine angeschlossenen Kabel bzw. Schläuche beim Betrieb so aufgestellt/verlegt sind, dass niemand darüber stolpern oder sich darin verfangen kann.
- Stellen Sie sicher, dass Kinder und Haustiere den sicheren Betrieb des Airflo und des aufblasbaren Produktes nicht gefährden.
- Halten Sie den Airflo und das aufblasbare Produkt von Wärmequellen und scharfkantigen Gegenständen fern.
- Trennen Sie den Airflo-Kompressor vor dem Transport vom aufblasbaren Produkt, um ein versehentliches Aufblasen zu vermeiden.
- Der Airflo darf nur für seinen angegebenen Zweck verwendet und es dürfen keine Veränderungen an ihm vorgenommen werden.

Dieses Produkt und dessen Verpackung sind latexfrei.

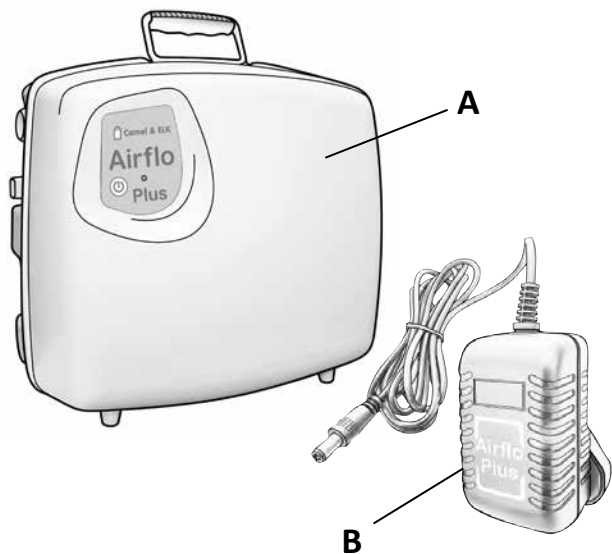

Standard-Packungsinhalt - Abb. ①

- 1 x Airflo Plus Kompressor mit zwei 12 V- 2,3 Ah Akkus (A)
- 1 x Akkuladegerät (B)
- 1 x Bedienungsanleitung

1

Batteriezustandsanzeige - Abb. ②

Drücken Sie vor Gebrauch kurz den „Einschalt“-Knopf (A), um den Akkuladestatus zu prüfen. Wenn der Akku vollkommen geladen ist, leuchtet das Akkustatus-Anzeigelämpchen (B) dauerhaft grün. ANMERKUNG: Wenn der Akku entfernt und wieder eingesetzt wurde, leuchtet das Anzeigelämpchen ca. 16 Sekunden grün, bevor es den wirklichen Akkustatus anzeigt, wie nachfolgend angegeben.

Grün durchgehend = vollständig geladen.

Grün blinkend = baldiges Aufladen erforderlich.

Rot durchgehend = unmittelbares Aufladen erforderlich.

Rot blinkend = Übertemperaturabschaltung.

Rod/grün blinkend = Stromüberlastungsabschaltung. Warten Sie 3 Sekunden, bis sich die Funktion selbst zurückgesetzt hat.

Der Airflo Plus muss aufgeladen werden, denn die Kontrollleuchte grün blinkt.

Laden Sie die Batterie vor der ersten Verwendung des Airflo Plus über Nacht auf.

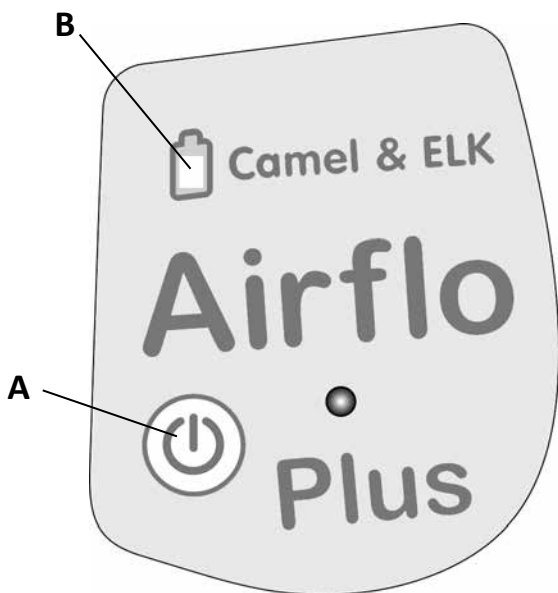

2

Aufladen der Akkus - Abb. ③

Der Airflo Plus ist mit einem Wechselakku ausgestattet. Die Batterien können entweder im Airflo Plus aufgeladen werden oder leicht ausgebaut und im optionalen Ladegerät aufgeladen werden.

- Überprüfen Sie das Gehäuse und das Kabel des Akkuladegeräts auf Anzeichen von Schäden; bei Schäden NICHT VERWENDEN.
- Bringen Sie den entsprechenden Netzstecker-Adapter an das Ladegerät (A).
- Verbinden Sie das Batterieladegerät mit einer Netzsteckdose und stecken Sie das Ausgangskabel des Ladegeräts (B) in die Ladebuchse des Airflo Plus (C).
- Die Batteriestatuskontrollleuchte (D) blinkt grün, wenn die Batterie aufgeladen wird, und wechselt auf ein durchgehendes (nicht blinkend) Licht, wenn der Airflo Plus betriebsbereit ist.

MERKE: Das Ladegerät ist nicht in der Lage die Batterien voll zu laden während der Kompressor in Betrieb ist.

Um den Zustand der Batterie aufrechtzuerhalten, empfehlen wir, den Airflo Plus permanent an das Ladegerät anzuschließen, wenn dieser nicht verwendet wird. Die Batterie kann durch dieses Ladegerät nicht überladen werden.

WARNUNG: Die Akkus NIEMALS im Badezimmer oder unter feuchten Umgebungsbedingungen laden.

Ziehen Sie den Stecker des Ladegeräts aus der Netzsteckdose, um das Ladegerät von der Netzstromversorgung zu trennen.

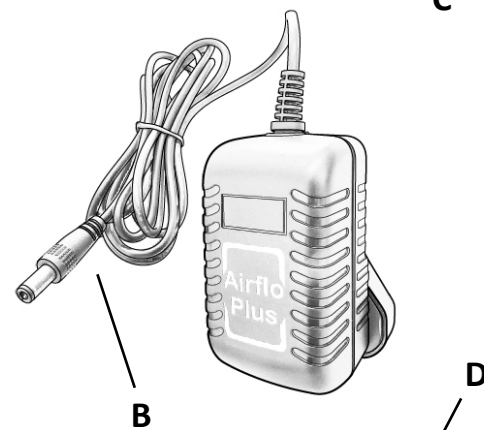
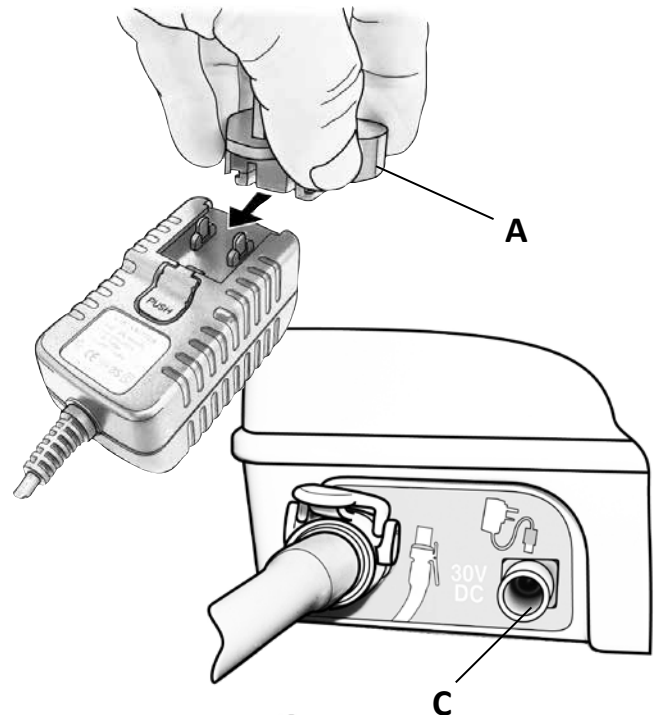

③

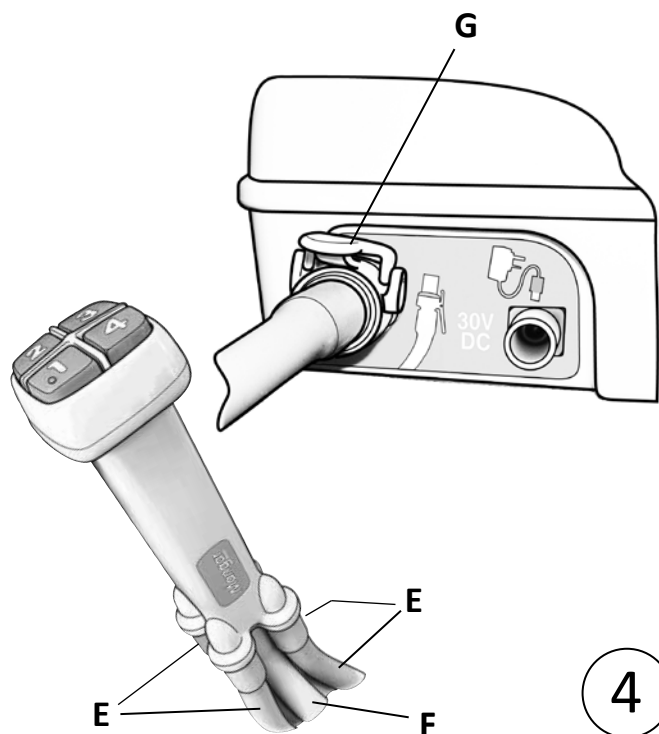

4

Betrieb - Abb. ④ ⑤

Entfernen Sie den Airflo Plus vom Ladegerät und positionieren Sie ihn an einem günstigen, sicheren Ort.

- Verbinden Sie die vier Schläuche (**E**) der 4-Wege Handsteuerung mit den entsprechend nummerierten und farbkodierten Anschlüssen des Mangar-International-Produkts.
- Verbinden Sie das Handbediengerät mithilfe des Schlauches (**F**) mit dem Luftauslassventil von Airflo Plus (**G**). Das Verbindungselement rastet mit einem Klickgeräusch ein, wenn es fest auf den Auslass gedrückt wird.
- Durch kurzes Drücken der "Power"-Taste (**H**, Abb. 5) schalten Sie das Gerät ein. Die Lampe (**J**) leuchtet auf und bleibt an, während "Power" ausgewählt ist.
- Drücken Sie die gewünschte nummerierte Taste, und die Luftzufuhr durch den entsprechenden Schlauch beginnt (bitte folgen Sie der Bedienungsanleitung des Mangar-International- Produkts, das verwendet wird).
- Durch kurzes Drücken der "Power"-Taste (**H**) schalten Sie das Gerät aus. Die Statusanzeigeleuchte des Akkus (**D**) erlischt nach ca. 5 Minuten. **HINWEIS:** Wenn Airflo Plus für 1 Stunde nicht verwendet wurde, schaltet sich das Gerät selbst aus.

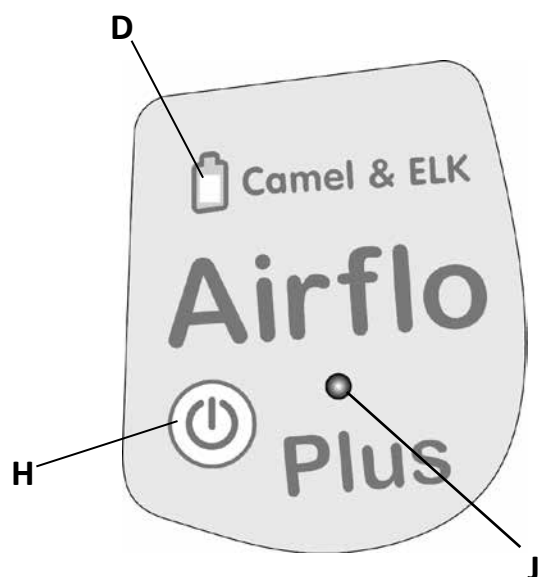

5

Wenn Airflo Plus eingeschaltet ist, führt der interne Mikroprozessor jedes Mal, wenn Luft benötigt wird, eine Akkuspannungsprüfung durch. Wenn die Spannung zu niedrig wird, schaltet sich Airflo Plus automatisch aus.

Reinigung

Sofern kein Verdacht auf Verschmutzung besteht, wird nur eine regelmäßige Reinigung empfohlen. Der Airflo ist folgendermaßen zu reinigen/desinfizieren:

- Nehmen Sie den Airflo Plus vom Akkuladegerät. Reinigen Sie die Außenflächen mit einem nicht scheuernden, feuchten Tuch mit warmem Wasser. Sorgfältig mit einem trockenen Tuch trockenwischen, bevor Sie das Gerät wieder an das Akkuladegerät anschließen. Achten Sie darauf, dass keine Feuchtigkeit ins Innere des Kompressors gelangt.
- Keine lösungsmittelhaltigen Reiniger verwenden.

Desinfektion

- Vorher mit einem feuchten Tuch reinigen und dann mit einem Desinfektionstuch für harte Oberflächen desinfizieren.

Aufbewahrung

- Wenn nicht in Gebrauch, sollte das Gerät an einem trockenen Ort gemeinsam mit der vorliegenden Anleitung aufbewahrt werden. Sollte der Airflo Plus längere Zeit nicht benutzt werden, laden Sie ihn alle 3 Monate über Nacht auf, um die Akkus instand zu halten.

Wartung - Abb. ⑥

Etwa alle 12 Monate sollte der Luftfilter am Boden des Airflo Plus (**A**) überprüft und bei Bedarf ersetzt werden. (Ersatzfilter-Sätze sind über Ihren Händler erhältlich, Artikelnr: CA0074).

Wechsel der Akkus (Artikelnr: CA0311)

- Stellen Sie den Airflo auf den Kopf und entnehmen Sie den Akkusatz, indem Sie am Hebel (**B**) ziehen.
- Setzen Sie den Reserve-Akkusatz ein und stellen Sie dabei sicher, dass er einrastet und durch die vier Arretierungen (**C**) gehalten wird.

Wenn die Anzahl der Hubzyklen des Airflo deutlich unter den erwarteten Werten liegt, hat der Akku eventuell das Ende seiner Lebensdauer erreicht und muss ausgetauscht werden.







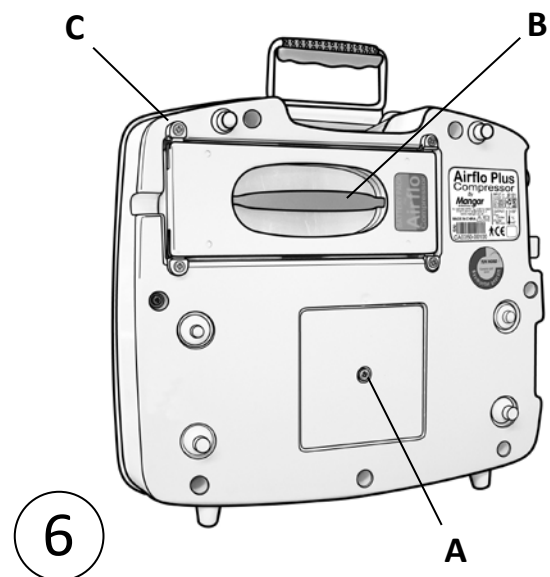



Der Airflo enthält keine anderen Teile, die vom Nutzer gewartet werden müssen. Sollte ein Mangel auftreten oder wenn Sie Hilfe bei der Einstellung, Nutzung oder Wartung des Geräts benötigen, wenden Sie sich bitte an Ihren Lieferanten.

Entsorgung

Wenn der Airflo das Ende seiner Lebensdauer erreicht hat, muss er in Ihrem Recyclingzentrum für Haushaltsmüll (Wertstoffhof) entsorgt werden.



Fehlerbehebung

- | | |
|--|--|
| <p> Kompressor läuft nicht, wenn die 4-Wege-Handbedienung Tasten gedrückt werden.</p> <p> Überprüfen Sie, ob die 'Auto-Funktion' eingestellt wurde.</p> <p> Überprüfen Sie, ob der Luftschlauch frei von Knicken ist.</p>
<p> Kompressor schaltet sich während des Pumpvorgangs immer wieder ab.</p> <p> Überprüfen Sie, ob der Luftschlauch frei von Knicken ist.</p> | <p> Die Kontrollleuchte für den Batteriezustand blinkt "rot".</p> <p> Dies geschieht, wenn die Innentemperaturabschaltung des Verdichters ausgelöst hat. Lassen Sie den Airflo Plus 60-90 Minuten abkühlen.</p> <p> Die Kontrollleuchte für den Batteriezustand blinkt "rot/grün".</p> <p> Dies geschieht, wenn die Stromüberlastungsabschaltung ausgelöst hat. Warten Sie 3 Sekunden, bis sich die Funktion selbst zurückgesetzt hat.</p> <p> Kompressor verursacht Störungen bei einem anderen elektrischen Gerät.</p> <p> Stellen Sie den Kompressor und das andere Gerät so weit voneinander weg, bis die Störung behoben ist.</p> |
|--|--|

Technische Daten

Airflo Plus

- Gewicht: 5.7Kg
- Ausgangsdruck: 0.35 bar
- Akkus: 2 x 12v- 2.3Ah (Wartungsfrei wartungsfreier verschlossener Bleiakкумуляtor)
- Akkulebensdauer: Ca. 1000 Ladezyklen (2 – 5 Jahre, je nach Gebrauch)
- Hubleistung (*mit vollem Akku*):
ELK- 3 Hebevorgänge; Camel- 1 Hebevorgänge (min)
- Umgebungsschutz: IP51 (Staubschutz und Schutz gegen Tropfwasser)
- Gerättyp BF
- Dieses Gerät wurde sicherheitstechnisch geprüft und entspricht den derzeit gültigen EMC-Bestimmungen

Ladegerät: Modellnummer - CA0431

- Eingang: AC 100v- 240v, 50-60Hz, 0.3A
- Ausgang: 30v, 0.45A
- Doppelt isoliertes Gerät der Schutzklasse II

Symbole auf Airflo Plus und Ladegerät



Warnung



Achtung, Bedienungsanleitung lesen



Typ-BF-Gerät (Schutz vor Stromschlag)



Wechselstrom (AC)

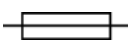

Sicherung (mit Nennleistung)



Gleichstrom (DC)

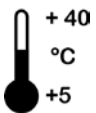

Max./min. Umgebungstemperatur für Betrieb



Niemals in Badezimmern oder Außenbereichen verwenden



Doppel isoliertes Gerät der Sicherheitsklasse II



Gefährliche Spannung

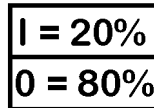

Arbeitszyklus
I = Betriebsdauer
O = Nichtbetriebsdauer



Recyclen









Nicht in den Abfall geben



Herstellungsdatum

Symbole auf Verpackung

	Verpackung trocken halten		Verpackung recyceln
	Vorsichtig handhaben		Nicht in den Abfall geben
	Max/Min Aufbewahrungstemperatur	93% RH 15% RH	Höchst-/Mindestfeuchte bei Transport oder Lagerung
	Netto- und Gesamtgewicht	700 mBar 1060 mBar	Höchst-/Mindestdruck bei Transport oder Lagerung
5 	Nicht mehr als fünf Geräte aufeinander stapeln	+70° C -25° C	Höchst-/Mindesttemperatur bei Transport oder Lagerung

Garantie

Die Garantie gilt für Material- und Fabrikationsfehler und schließt das Gerät, Ersatzteile und Arbeitsstunden mit ein. Von der Garantie ausgeschlossen sind gebrauchsbedingte normale Abnutzung, mutwillige Beschädigung, allgemeine Fahrlässigkeit, unsachgemäßer Gebrauch sowie Modifizierungen oder Reparaturen durch nicht qualifizierte Personen.

Die folgenden Bestimmungen schränken das Verbraucherrecht nicht ein. Dieses Produkt wird unter dem Einverständnis verkauft, dass, sollte Innerhalb der Garantie Periode ein Material- oder Fabrikationsfehlers auftreten, der Fehler kostenlos behoben wird, vorausgesetzt:

- es liegt ein akzeptabler Beleg (z. B. Rechnung, Lieferschein) vor, dass das Anspruch wird innerhalb der Garantie Periode gemacht.
- der Fehler ist nicht auf Unfallschäden (durch Transport oder anderweitig entstanden), unsachgemäßen Gebrauch oder nicht autorisierte Reparaturen zurückzuführen.

Airflo Plus Seriennr:

Kaufdatum:

Rechnungs-/Lieferschein-Nr:

Mangar International behält sich das Recht vor, Produktspezifikationen und/oder die Angaben im vorliegenden Dokument ohne vorherige Ankündigung zu ändern.

Français

Utilisation prévue

L'Airflo Plus de Mangar International est un compresseur basse pression conçu pour être utilisé avec le matériel de levage Mangar International et se contrôle au moyen d'une commande manuelle 4-way incluse.

Pièces en contact avec le patient (accessoires) de l'Airflo Plus:

Mangar ELK (Emergency lifting cushion)

Mangar Camel (Emergency lifting cushion)

English	Pg 2
Deutsch	S12
Français	P 22
Nederlands	P 32
Italiano	Pag 42
Español	Pg 52

Sommaire

Contenu de l'ensemble standard	P. 19
Voyant d'état de la batterie	P. 19
Charge des batteries	P. 20
Fonctionnement	P. 21
Nettoyage et stockage	P. 22
Maintenance	P. 22
Guide de dépannage	P. 23
Spécifications	P. 23
Symboles utilisés sur l'Airflo Plus et le chargeur	P. 24
Symboles utilisés sur l'emballage	P. 25
Garantie	P. 25



AVERTISSEMENTS

- Avant d'utiliser l'équipement, assurez-vous d'avoir bien lu et compris ces instructions et celles qui accompagnent tous les autres produits mangar international.
- Pour éviter les risques d'électrocution, ne JAMAIS recharger la batterie dans la salle de bain, dehors ou dans un environnement humide.
- Toujours se débrancher du chargeur de batterie avant de nettoyer.
- N'utiliser que le chargeur de batterie fourni.
- NE DOIT PAS ETRE UTILISE en présence de mélanges "anaesthetic" inflammables avec de l'air, de l'oxygène ou de l'oxyde d'azote.
- Pendant le fonctionnement de l'Airflo, il est recommandé que l'appareil et les câbles et/ou tuyaux qui y sont connectés soient disposés de façon à éviter tout risque de trébuchement ou de strangulation.
- Les animaux de compagnie et les enfants ne doivent pas gêner le fonctionnement en toute sécurité de l'Airflo et du produit gonflable.
- Tenir l'Airflo et le produit gonflable à l'écart des sources de chaleur et de toute surface coupante.
- Débrancher le compresseur Airflo de la partie gonflable avant de le transporter afin d'éviter un gonflement accidentel.
- Seule l'utilisation prévue par le fabricant peut être faite de l'Airflo et il ne doit en aucun cas être modifié.

Ce produit et le conditionnement correspondant ne contiennent pas de latex.

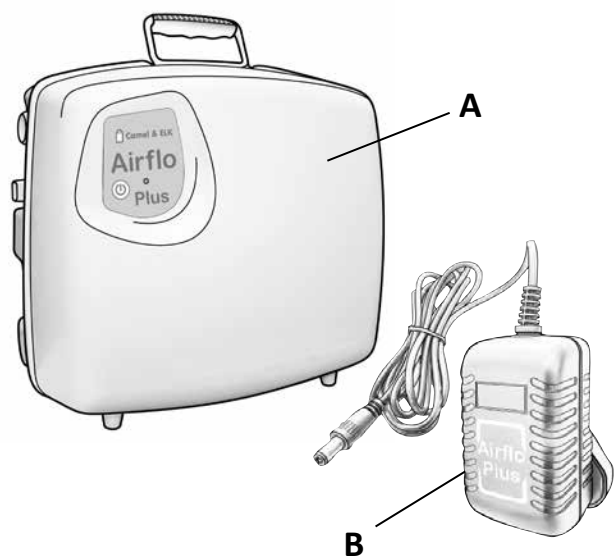

Contenu de l'ensemble standard - fig. ①

1 x Compresseur Airflo Plus équipé de deux batteries 12V – 2,3 Ah (A)

1 x Chargeur de batterie (B)

1 x Le mode d'emploi

①

Voyant d'état de la batterie - fig. ②

Avant utilisation, appuyer brièvement sur le bouton d'alimentation (A) pour vérifier l'état de charge de la batterie. Si la batterie est entièrement chargée, le voyant d'état de batterie (B) émet une lumière verte fixe.

NOTA : si le bloc batterie a été retiré puis remis en place, le voyant émet une lumière verte pendant environ 16 secondes avant d'indiquer l'état réel de la batterie comme suit .

Vert fixe = Chargé au maximum.

Vert clignotant = Recharge bientôt nécessaire.

Rouge fixe = Recharge immédiate.

Rouge clignotant = Disjonction température excessive.

Rouge/Vert clignotant = une surcharge de courant électrique. (Attendez 3 secondes pour un réenclenchement automatique).

Le Airflo Plus doit être rechargé lorsque le voyant clignote en vert.

Rechargez la batterie pendant la nuit avant d'utiliser pour la première fois le compresseur Airflo Plus.

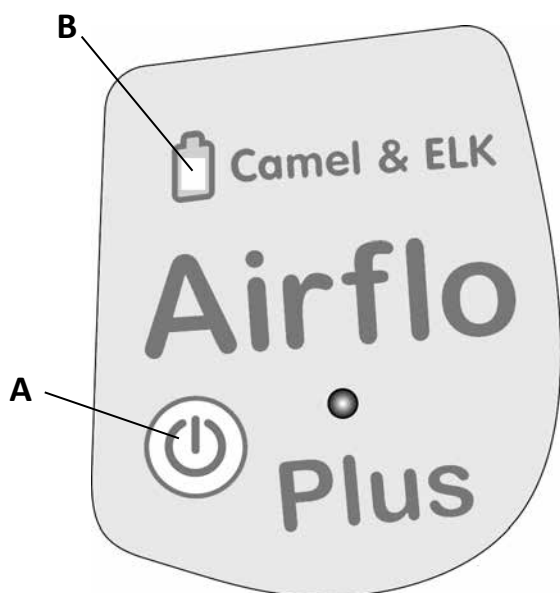

②

Charge des batteries - fig. ③

l’Airflo Plus est équipé d’un bloc batterie se détachant rapidement. Les batteries peuvent être rechargées lorsqu’elles sont dans l’Airflo Plus ou elles peuvent être facilement enlevées et rechargées dans le berceau de charge en option.

- Vérifier que l’étui et le câble du chargeur de batterie ne présentent pas de signes de dommages. NE PAS LES UTILISER s’ils sont endommagés.
- Attacher l’adaptateur secteur nécessaire au chargeur de piles (A).
- Branchez le chargeur de batterie dans une prise électrique femelle et raccordez le cordon de sortie du chargeur (B) à la prise femelle de charge Airflo Plus (C).
- Le voyant d’état de batterie (D) clignotera en vert pendant la charge de batterie et sera allumé en fixe (non clignotant) lorsque le Airflo Plus est prêt à être utilisé.

NOTE : Le chargeur n’est pas capable de fournir de l’énergie à la fois au compresseur en chargement et au compresseur durant l’utilisation du matériel.

Pour maintenir la charge de la batterie, on recommande de laisser en permanence le Airflo Plus en charge lorsqu’il n’est pas utilisé. La batterie ne risque pas d’être en surcharge lorsqu’on utilise ce chargeur.

AVERTISSEMENT : NE PAS RECHARGER LES BATTERIES dans une salle de bains ou dans un environnement humide.

Débrancher le chargeur de la prise secteur pour le déconnecter de l’alimentation secteur.

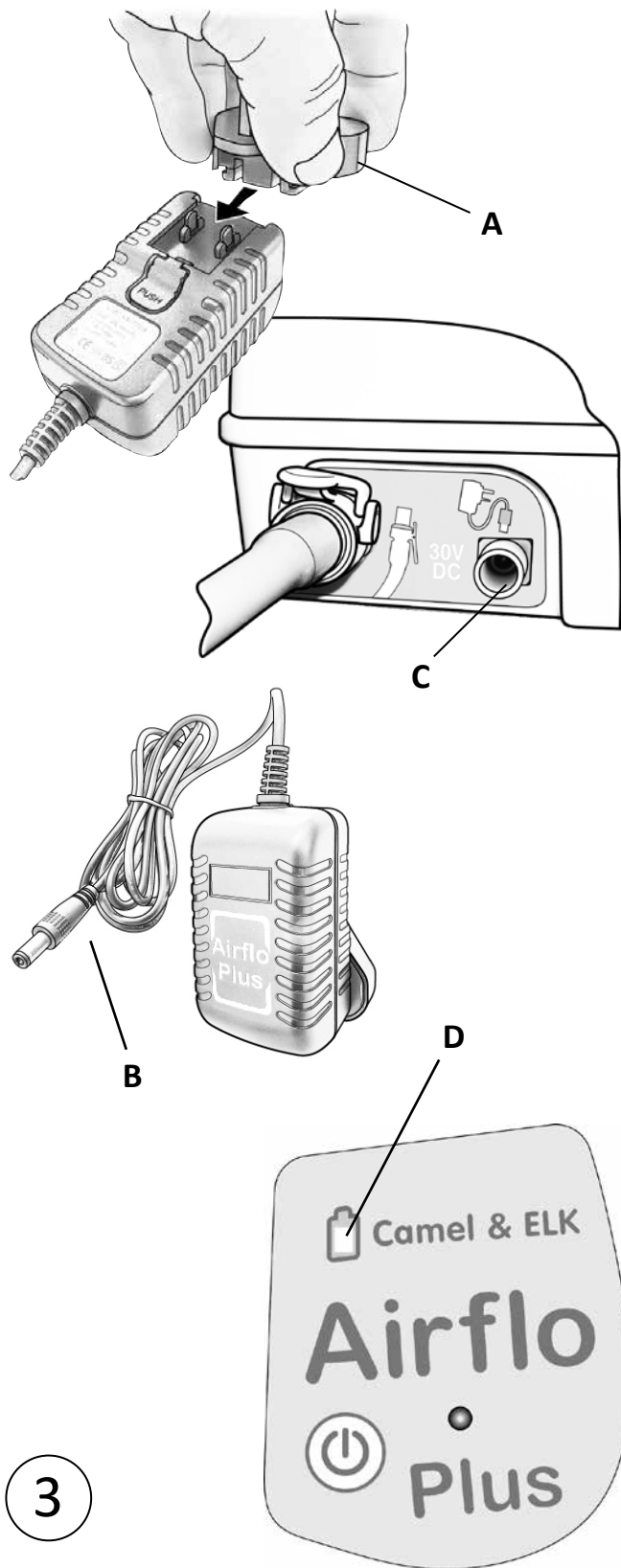

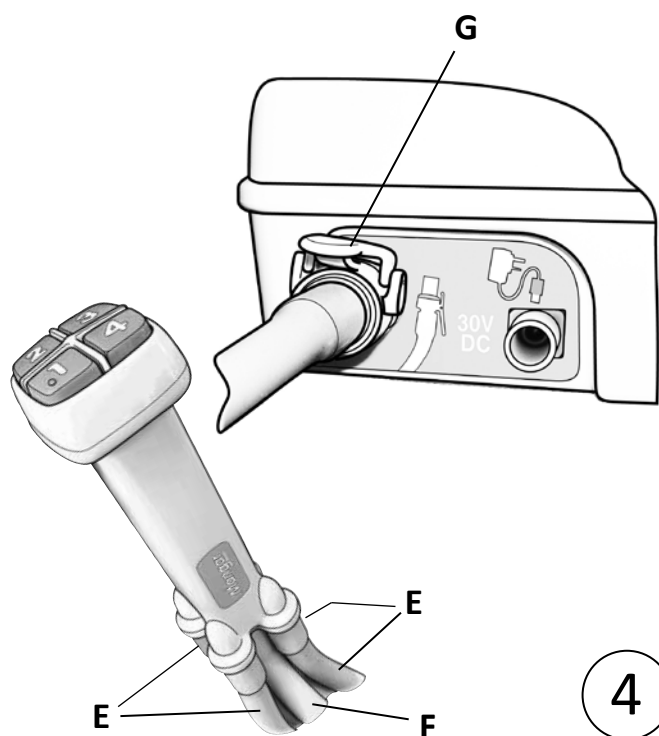

Fonctionnement - figs. ④ ⑤

Débrancher l'Airflo Plus du chargeur de batterie et placer l'Airflo Plus dans un endroit sûr et pratique.

- Raccorder les 4 flexibles (E) de la Télécommande à 4 boutons aux raccords numérotés et colorés correspondant du produit Mangar International.
- Connectez le tuyau (F) entre la commande manuelle et la prise de sortie d'air de l'Airflo Plus (G). Le connecteur émet un « clic » lorsque vous l'enfoncez fermement dans la sortie d'air.
- Pour allumer l'appareil, appuyez brièvement sur le bouton d'alimentation (H fig.5). Le voyant (J) s'allume et reste allumé tant que vous n'appuyez pas à nouveau sur le bouton d'alimentation.
- En appuyant sur n'importe lesquels des boutons numérotés, cela envoie de l'air au flexible numéroté correspondant (suivre le mode d'emploi pour le produit Mangar International qui doit être gonflé).
- Pour éteindre l'appareil, appuyez brièvement sur le bouton d'alimentation (H). Le voyant d'état de la batterie (D) s'éteint après 5 minutes environ. **REMARQUE** : si l'Airflo Plus n'est pas utilisé pendant une heure, il s'éteint automatiquement.

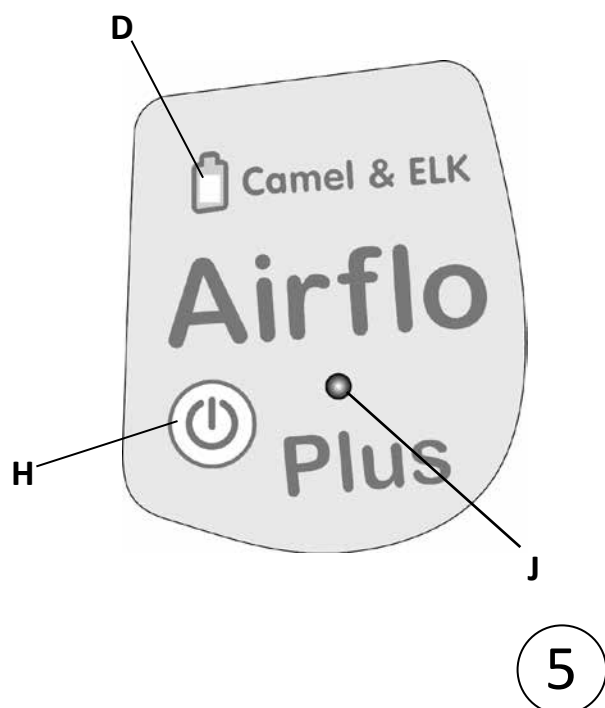

Lorsque l'Airflo Plus est allumé, le microprocesseur interne effectue un contrôle de la tension de la batterie chaque fois que de l'air doit être soufflé, et si la tension devient trop basse, l'Airflo Plus s'éteint automatiquement.

Nettoyage

À moins qu'une contamination ne soit suspectée, un nettoyage périodique suffit. L'Airflo doit être nettoyé/désinfecté comme suit :

- Débrancher l'Airflo Plus du chargeur de batterie. Nettoyer à l'eau chaude les surfaces externes à l'aide d'un chiffon doux humide. Essuyer minutieusement l'appareil à l'aide d'une serviette sèche avant de le reconnecter au chargeur de batterie. Ne pas laisser l'humidité pénétrer dans une partie quelconque du compresseur.
- Ne pas utiliser des produits à base de solvants.

Désinfection

- Effectuer un nettoyage préalable à l'aide d'un chiffon humide puis procéder à la désinfection à l'aide d'une lingette imprégnée d'alcool.

Stockage

- Lorsque l'appareil n'est pas utilisé, le stocker dans un endroit sec, accompagné du présent mode d'emploi. Pour préserver les batteries, lorsqu'elles sont stockées pendant de longues périodes, mettre l'Airflo Plus sous charge pendant une douzaine d'heures tous les 3 mois.

Maintenance - fig. ⑥

A intervalles d'environ 12 mois, examiner le filtre à air situé à la base de l'Airflo Plus (**A**) et si nécessaire remplacer le filtre (un kit de filtres de rechange peut être obtenu auprès de votre fournisseur – numéro de pièce : CA0074).

Remplacement des batteries (numéro de pièce: CA0311)

- Retournez l'Airflo Plus et enlevez le bloc batterie en tirant sur le poignée (**B**).
- Installez le bloc batterie de rechange en vérifiant qu'il s'encliquète en place et qu'il est maintenu par les quatre loquets (**C**).

Lorsqu'il devient évident que l'Airflo fournit moins de cycles de levage, cela signifie que la batterie arrive probablement en fin de vie et doit être remplacée.

L'Airflo ne contient aucun autre composant susceptible d'être réparé par l'utilisateur. Si un défaut devait apparaître ou si vous avez besoin d'aide pour configurer, utiliser ou entretenir le matériel, veuillez contacter votre fournisseur.

Mise au rebut

Lorsque l'Airflo arrive en fin de vie, retirer les batteries pour une mise au rebut sans danger et conformément aux réglementations locales. L'Airflo doit ensuite être déposé au centre local de recyclage des déchets ménagers (déchetterie).

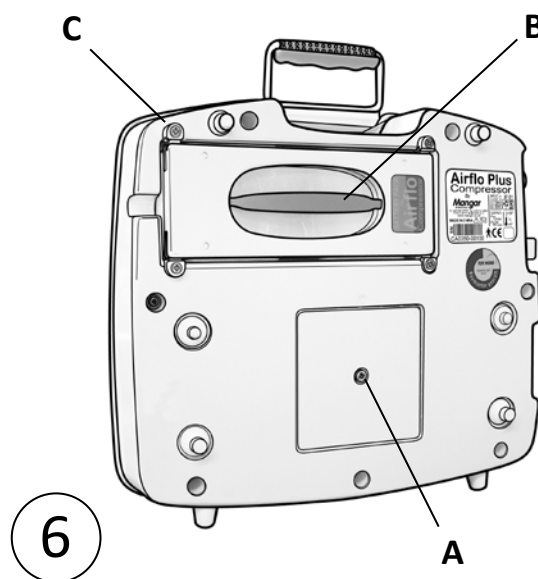

Guide de dépannage



Le compresseur ne fonctionne pas lorsque les 4 boutons de contrôle la façon dont les mains sont pressés.



S'assurer que la "Fonction Auto" a bien été sélectionnée.



Vérifier qu'il n'y a pas de pincement du flexible pneumatique.



Le compresseur s'arrête constamment lorsqu'on essaie de gonfler l'appareillage de levage.



Vérifier qu'il n'y a pas de pincement du flexible pneumatique.



Le voyant d'état de la batterie clignote en "rouge".



Ceci se produit en cas de disjonction résultant d'une température interne excessive du compresseur. Laissez le Airflo Plus se refroidir pendant 60-90 minutes.



Le voyant d'état de la batterie clignote en "rouge/vert".



Une surcharge de courant électrique. Attendez 3 secondes pour un réenclenchement automatique.



Le compresseur provoque une interférence électrique avec une autre élément d'équipement électrique.



Eloigner le compresseur de l'autre élément ou vice versa jusqu'à ce que l'interférence cesse.

Spécifications

Airflo Plus

Poids: 5.7Kg

Pression de sortie: 0.35 bar

Batteries: 2 x 12v- 2.3Ah (Sans maintenance plomb- acide hermétique régulé par valve)

Protection environnementale: IP51 (Protection against large dust deposits & vertical falling drops of water)

Durée de vie de la batterie : environ 1 000 cycles de charge (2 à 5 ans en fonction de l'utilisation)

Performances de levage (*avec une batterie entièrement chargée*):

ELK- 3 utilisations ; Camel- 1 utilisation (mini)

Équipement de type BF

L'équipement a été testé et répond aux exigences de la législation EMC actuelle.

Chargeur: Numéro de modèle - CA0431

Entrée: AC 100v- 240v, 50-60Hz, 0.3A

Sortie: 30v, 0.45A

Équipement de classe II à double isolement

Symboles utilisés sur les étiquettes de l'Airflo Plus et du chargeur



Avertissements



Attention : consulter les instructions



Équipement de type BF (protection contre les électrocutions)



Courant alternatif (CA)

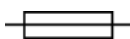

Fusible (avec valeur nominale)



Courant continu (CC)

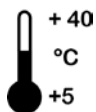

Température maxi/mini d'environnement de fonctionnement



Ne pas raccorder au secteur dans une salle de bains ou à l'extérieur



Équipement classe II à double isolement



Tension dangereuse

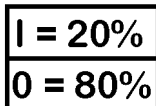

Cycle de service
I = temps de fonctionnement
O = temps de repos



Recycler









Ne pas jeter dans les déchets ménagers



Date de fabrication

Symboles utilisés sur l'emballage

	Conserver l'emballage au sec		Recycler l'emballage
	Manipuler avec précaution		Ne pas jeter dans les déchets ménagers
	Température de stockage maxi/mini	93% RH 15% RH	Humidité max/min pendant le transport ou le stockage
	Poids Net et Brut	700 mBar 1060 mBar	Pression max/min pendant le transport ou le stockage
	Ne pas empiler plus de cinq emballages en hauteur	+70° C -25° C	Température max/min pendant le transport ou le stockage

Garantie

Cette garantie est accordée pour tous défauts de matière ou de façon et comprend les éléments, pièces, et main d'œuvre. La garantie n'est pas valable en ce qui concerne l'usure normale, les dommages par usage abusif du matériel, la négligence, une mauvaise utilisation ou une modification ou réparation non autorisée par des personnes non qualifiées.

Les déclarations suivantes n'affectent pas les droits juridiques du consommateur. Ce produit est vendu étant entendu qu'en cas de défaut quelconque de façon ou de matière apparaissant dans les dans la période de garantie, ce défaut sera réparé gratuitement à condition que:

- la preuve soit fournie (par exemple facture d'achat, bordereau de livraison) que la réclamation est faite dans la période de garantie.
- le défaut n'est pas attribuable à un dommage accidentel (en cours de transport ou autre), une utilisation abusive ou une réparation non autorisée.

Numéro de série Airflo Plus:

Date d'achat:

Numéro de facture/Bordereau de livraison:

Mangar International se réserve le droit de modifier sans préavis les spécifications et/ou toutes les modifications contenues dans le présent document

Nederlands



WAARSCHUWINGEN

Bedoeld gebruik

De Airflo Plus van Mangar International is een lagedruk luchtcompressor die bedoeld is om samen met de pneumatische hefapparatuur van Mangar International gebruikt te worden. De Airflo wordt geregeld via de meegeleverde 4-wegs handbediening.

Toegepaste onderdelen (Accessoires) voor de Airflo Plus:

- Mangar ELK (Emergency lifting cushion)
- Mangar Camel (Emergency lifting cushion)

English	Pg 2
Deutsch	S12
Français	P 22
Nederlands	P 32
Italiano	Pag 42
Español	Pg 52

Inhoud

Standaard Verpakkingsinhoud	P. 27
Statusindicator van batterij	P. 27
Batterij OpLaden	P. 28
Bediening	P. 29
Reinigen & Bewaren	P. 30
Onderhoud	P. 30
Probleemoplosser	P. 31
Specificaties	P. 31
Symbolen gebruikt op Airflo Plus en Lader	P. 32
Symbolen gebruikt op verpakking	P. 33
Garantie	P. 33

- Gelieve eerst aandachtig deze instructies en diegenen horend bij enigerlei ander mangar international product te lezen, alvorens de uitrusting te bedienen.
- Om het risico van een elektrische schok te voorkomen, de accu NOOIT opladen in de badkamer, buiten of in een vochtige omgeving.
- Altijd loskoppelen van de batterij oplader alvorens te reinigen.
- Alleen de bijgeleverde batterij oplader gebruiken.
- NIET GESCHIKT voor gebruik in de aanwezigheid van brandbare anesthesische mengsels met lucht, zuurstof of stikstofdioxide.
- Zorg ervoor dat wanneer de Airflo in gebruik is de meegeleverde kabel en/of slangen op zo'n manier worden uitgelegd dat het risico van struikelen of beknelling vermeden wordt.
- Zorg dat kinderen en huisdieren de veilige bediening van de Airflo en het opblaasbare product niet belemmeren.
- Houd de Airflo en het opblaasbare product uit de buurt van warmtebronnen en scherpe oppervlakken.
- Ontkoppel de Airflo compressor van het opblaasbare product voor transport om onbedoeld opblazen te voorkomen.
- De Airflo dient alleen gebruikt te worden voor het doel waarvoor het vervaardigd is, en mag op geen enkele manier worden gemodificeerd.

Dit product en de erbij behorende verpakking bevatten geen latex.

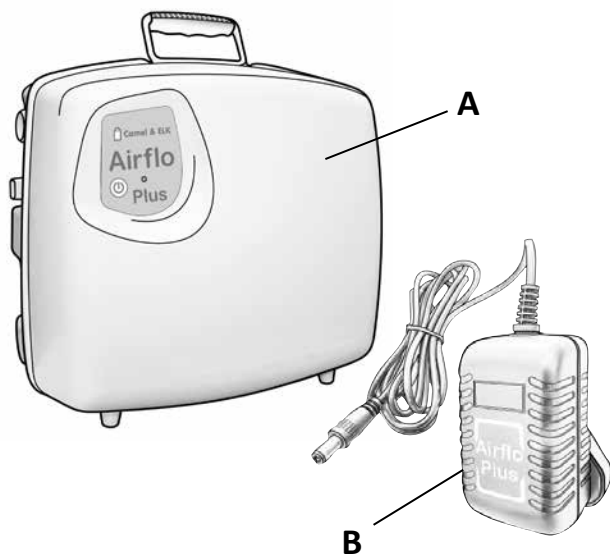

Standaard Verpakkingsinhoud - fig. ①

1 x Airflo Plus compressor uitgerust met twee 12v- 2.3Ah batterijen (A)

1 x Batterij oplader (B)

1 x Gebruiksaanwijzing

1

Statusindicator van batterij - fig. ②

Vóór gebruik dient de 'Power' toets (A) even ingedrukt te worden om de status van de batterijlading te controleren. Als de batterij volledig geladen is, zal het indicatielampje (B) een regelmatig brandend groen licht tonen.

OPMERKING: Als het batterijpak is verwijderd en opnieuw is aangebracht, zal het indicatielampje ongeveer 16 seconden lang een regelmatig brandend groen licht tonen voordat de werkelijke batterijstatus zoals hieronder wordt getoond.

Regelmatig groen lampje = Volledig geladen.

Knipperend groen lampje = Spoedig opladen.

Regelmatig rood lampje = Onmiddellijk opladen.

Knipperend rood lampje = Stroomonderbreking vanwege te hoge temperatuur.

Knipperend rood/groen lampje = Elektrische stroom overbelasting (Laat 3 seconden rusten, om opnieuw in te stellen).

2

De Airflo Plus moet worden opgeladen als het indicatorlampje groen knippert.

Laad de batterij een nacht op voordat de Airflo Plus de eerste keer gebruikt wordt.

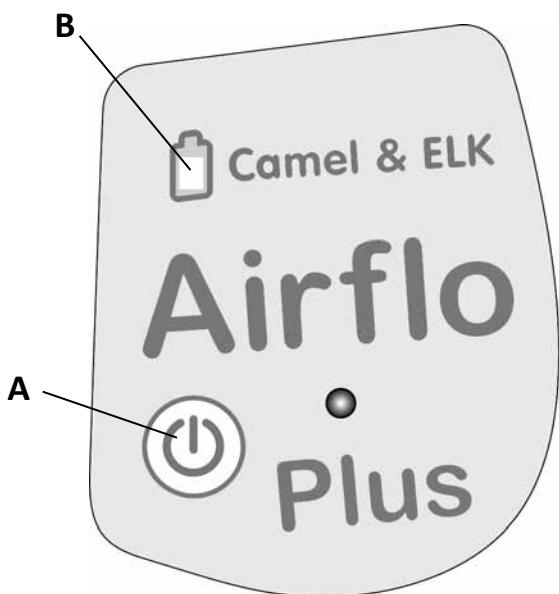

Batterij Opladen - fig. ③

De Airflo Plus is uitgerust met een snelontsluitend batterijpak. De batterijen kunnen ofwel in de Airflo Plus worden opgeladen of gemakkelijk worden verwijderd om in de optionele oplaadhouder te worden opgeladen.

- Controleer de behuizing van de batterijlader en het snoer op tekenen van beschadiging en **GEBRUIK HET APPARAAT NIET** als deze beschadigd zijn.
- Monteer de geschikte plug adaptor aan de oplaadinrichting **(A)**.
- Steek de stekker van de batterijlader in een stopcontact en sluit het snoer van de lader **(B)** op de laadbus **(C)** van de Airflo Plus aan.
- Het statusindicatorlampje van de batterij **(D)** zal terwijl de batterij aan het laden is groen knipperen en dan naar een regelmatig brandend (niet knipperend) lampje schakelen als de Airflo Plus klaar voor gebruik is.

OPMERKING: Terwijl de compressor draait kan de batterijlader niet voldoende stroom produceren voor het opladen van de batterijen.

Om de conditie van de batterij op peil te houden wordt aanbevolen dat de Airflo Plus voortdurend wordt geladen als hij niet in gebruik is. Als deze oplader gebruikt wordt kan de batterij niet overladen worden.

WAARSCHUWING: HERLAAD de batterijen NIET in een badkamer of een vochtige omgeving.

Om de lader van het elektriciteitsnet los te koppelen, dient de stekker uit het stopcontact te worden gehaald.

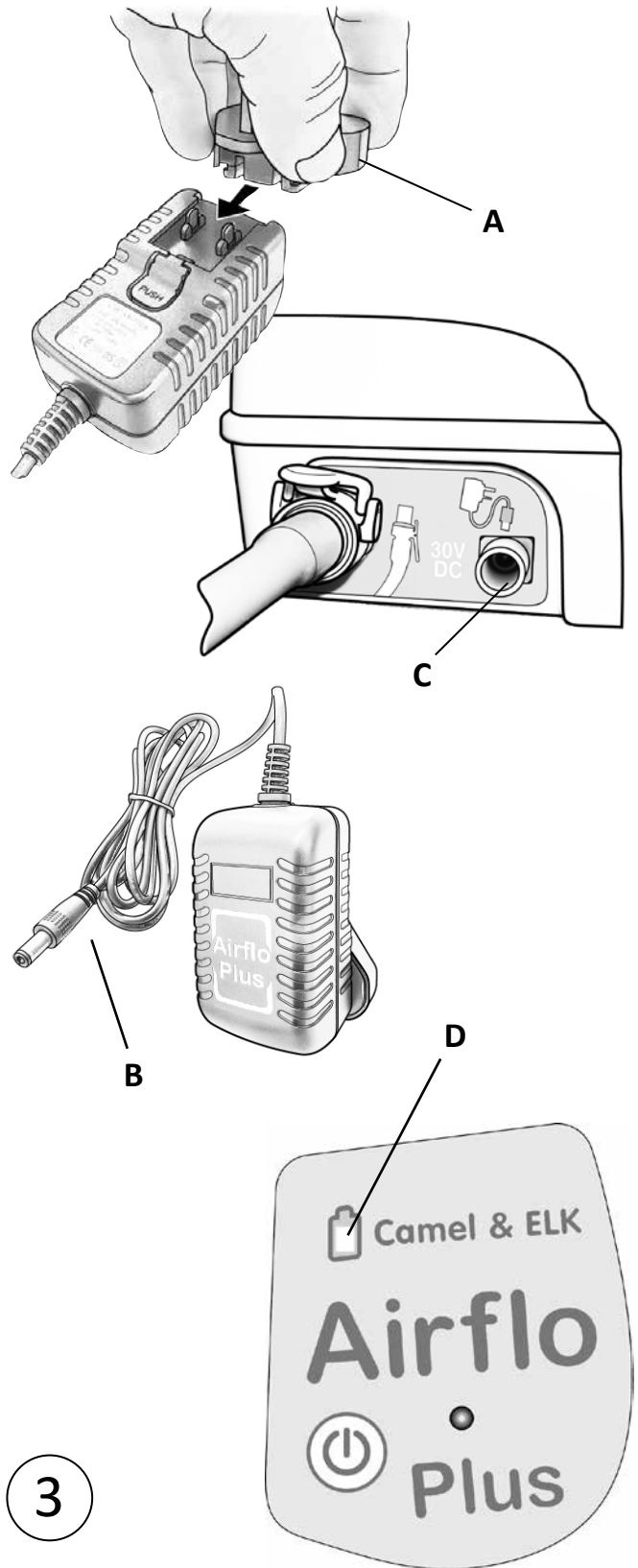

③

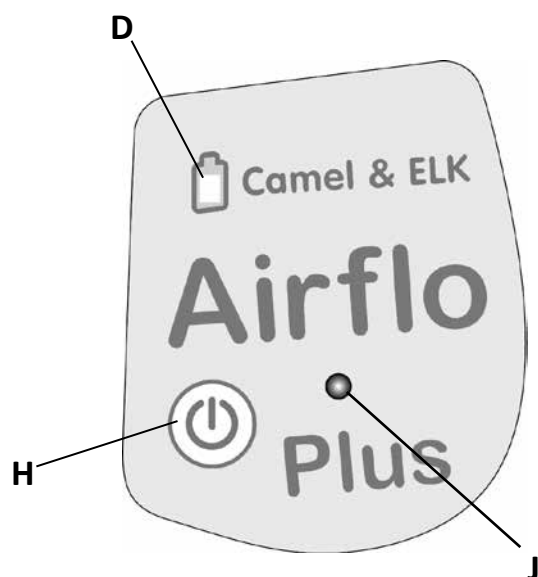
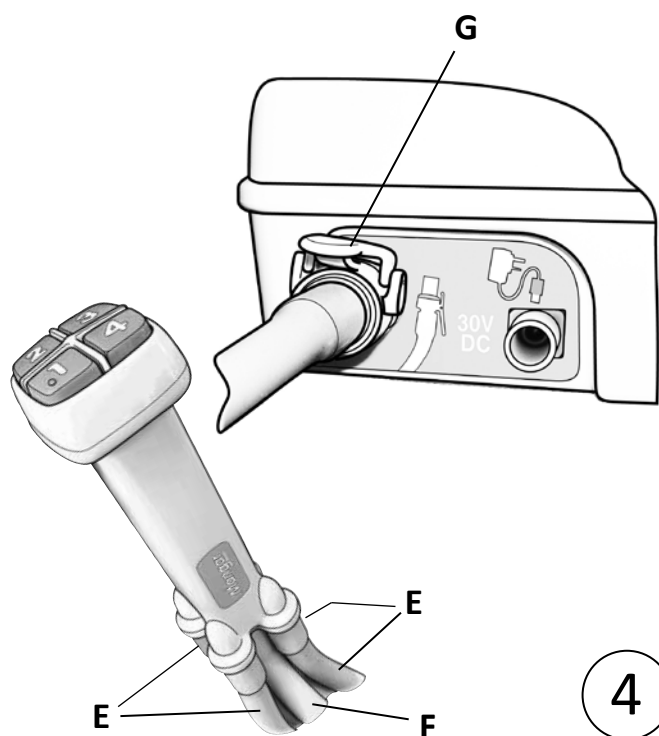

Bediening - figs. ④ ⑤

Ontkoppel de Airflo Plus van de batterij oplader en plaats de Airflo Plus in een veilige en geschikte positie.

- Verbind de vier slangen (E) van de 4-weg handbediening controle met de overeenstemmende genummerde en gekleurde verbindingen op het Mangar International product.
- Sluit de slang (F) van de handbediening aan op de aansluiting (G) van de Airflo Plus. De connector zal op z'n plaats klikken wanneer hij stevig in de aansluiting wordt gedrukt.
- Om aan te schakelen dient de 'Power'-toets (H fig.5) kort ingedrukt te worden. Terwijl 'Power' is geselecteerd zal het lampje (J) aangaan en aanblijven.
- Door op een van de genummerde knoppen te drukken wordt lucht aangevoerd naar de overeenstemmende genummerde slang (volg de gebruiksaanwijzing van het Mangar International product dat moet worden opgeblazen).
- Om uit te schakelen dient de 'Power'-toets (H) kort ingedrukt te worden. Na ongeveer 5 minuten zal het lampje van de batterijstatusindicator (D) uitgaan. **OPMERKING:** Als de Airflo Plus 1 uur lang niet is gebruikt zal hij vanzelf uitschakelen.

Wanneer de Airflo Plus aangeschakeld is, zal de interne microprocessor elke keer als er lucht nodig is een batterijspanningscontrole uitvoeren, en als de spanning te laag is zal de Airflo Plus zichzelf automatisch uitschakelen.

Reinigen

Tenzij het vermoeden van besmetting bestaat, hoeft de Airflo slechts periodiek te worden gereinigd. De Airflo dient als volgt te worden gereinigd/gedesinfecteerd:

- Ontkoppel de Airflo Plus van de batterij oplader. Reinig de externe oppervlakken met gebruik van een niet schurende vochtige doek met warm water. Droog de Airflo grondig met een droge doek voordat hij weer op de batterijlader wordt aangesloten. Laat niet toe dat vocht binnendringt in enigerlei onderdeel van de compressor.
- Gebruik geen middelen op basis van oplosmiddelen.

Desinfecteren

- Reinig de Airflo vooraf met een vochtige doek en gebruik vervolgens een met alcohol geïmpregneerde doek voor harde oppervlakken om de Airflo te desinfecteren.

Bewaren

- Wanneer u de apparatuur niet gebruikt, bewaar deze dan op een droge plaats samen met deze instructies. Om de batterijen te onderhouden, wanneer ze gedurende langere periodes bewaard worden, zet u iedere 3 maand de Airflo Plus gedurende de nacht aan.

Onderhoud - fig. ⑥

Kijk ongeveer om de 12 maanden de luchtfilter die zich in de basis van de Airflo (**A**) bevindt, na, en plaats wanneer nodig, een nieuwe filter (een set vervangfilters is beschikbaar bij uw verdeler - onderdeel nummer: CA0074).

Batterij vervanging (onderdeel nummer: CA0311)

- Draai de Airflo Plus om en verwijder het batterijpak door aan de hendel (**B**) te trekken.
- Breng het vervangingsbatterijpak aan en zorg dat het op z'n plaats klikt en door de vier lipjes (**C**) wordt vastgehouden.

Als duidelijk wordt dat de Airflo minder dan de verwachte hefcycli produceert, dan betekent dit dat de batterij waarschijnlijk het eind van zijn levensduur heeft bereikt en vervangen dient te worden.







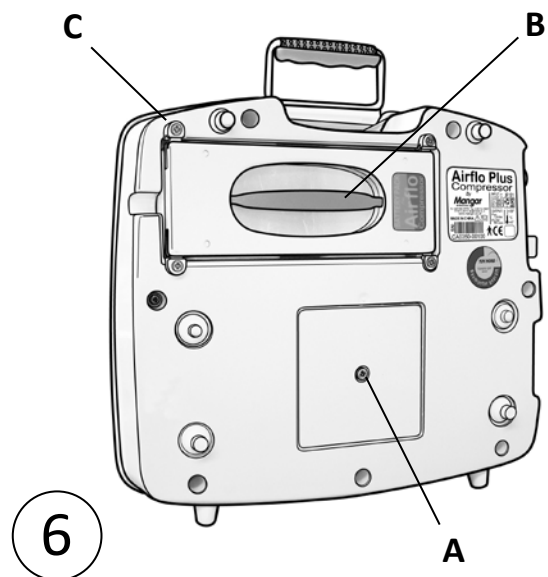



De Airflo bevat geen andere onderdelen die de gebruiker zelf kan repareren of vervangen. Als een fout waargenomen wordt, of als u hulp nodig heeft bij het opzetten, gebruiken of onderhouden van de apparatuur, neem dan contact op met uw leverancier.

Afvoeren

Als de Airflo het eind van zijn levensduur heeft bereikt, dan dient hij te worden afgevoerd naar uw plaatselijke huishoudafval- en recyclingcentrum (gemeentelijke stortplaats).



Probleemoplosser

<p> De compressor wordt niet uitgevoerd wanneer de 4-weg handbediening toetsen worden ingedrukt.</p> <p> Vergewis u ervan dat de 'Auto Functie' geselecteerd is.</p> <p> Controleer of er geen kinken in de luchtslang zijn.</p>	<p> De indicator van de batterij knippert "Rood".</p> <p> Dit gebeurt wanneer de interne temperatuur van de compressor de stroomonderbreking activeert. Laat de Airflo Plus 60-90 minuten rusten, zodat hij kan afkoelen.</p>
<p> De compressor blijft stilvallen wanneer men de optilhelp probeert op te blazen.</p> <p> Controleer of er geen kinken in de luchtslang zijn.</p>	<p> De indicator van de batterij knippert "Rood/Groen".</p> <p> Elektrische stroom overbelasting. Laat 3 seconden rusten, om opnieuw in te stellen.</p> <p> De compressor veroorzaakt elektrische tussenkomst met een ander deel elektrische uitrusting.</p> <p> Zet of de compressor of het andere voorwerp verder weg van elkaar tot de tussenkomst stopt.</p>

Specificaties

Airflo Plus

Gewicht:	5.7Kg
Drukvermogen:	0.35 bar
Batterijen:	2 x 12v- 2.3Ah (Onderhoudsvrij Met Klep Verzegeld Loodzuur)
Levensduur batterij:	Ongeveer 1000 oplaadcycli (2 – 5 jaar afhankelijk van gebruik)
Hefprestatie (<i>met volle batterij</i>):	ELK- 3 heffingen; Camel- 1 heffingen (min)
Bescherming van de omgeving:	IP51 (Bescherming tegen grote stofafzettingen & verticaal vallende druppels water)
Type BF uitrusting	
Deze uitrusting is getest en voldoet aan de vereisten van de huidige EMC wetgeving	

Lader: Modelnummer - CA0431

Voeding:	AC 100v- 240v, 50-60Hz, 0.3A
Vermogen:	30v, 0.45A
Dubbel geïsoleerde Klasse II uitrusting	

Symbolen gebruikt op Airflo Plus en Charger labels



Waarschuwingen



Opgelet raadpleeg instructies



Type BF uitrusting (bescherming tegen elektrische schok)



Wisselstroom (AC)

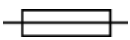

Zekering (met waarderingscijfer)



Netstroom (DC)

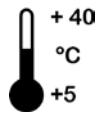

Max/Min omgevingstemperatuur bij werking



Sluit niet aan op netvoeding in een badkamer of buitenhuis



Klasse II Dubbel geïsoleerde uitrusting



Gevaarlijk voltage

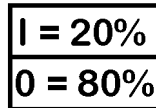

Werkingskringloop
I = Werkingstijd
O = Niet werkingstijd



Recyclage













Niet bij huishoudelijk afval werpen

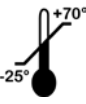

Datum van fabricage

symbolen gebruikt op verpakking

	Houd verpakking droog		Recyclage verpakking
	Behandel met voorzichtigheid		Niet bij huishoudelijk afval werpen
	Max/Min bewaringstemperatuur		Max/min vochtigheid bij transport of opslag
	Netto & bruto gewichten		Max/min druk bij transport of opslag
	Stapel niet meer dan vijf hoog		Max/min temperatuur bij transport of opslag

Garantie

De garantie wordt gegeven op fouten in materiaal en techniek en omvat stukken, onderdelen en werkuren. De garantie is niet geldig in geval van normale slijtage, opzettelijke schade, algemene verwaarlozing, verkeerd gebruik of niet toegestane verandering of herstelling door niet gekwalificeerde personen.

De volgende verklaringen hebben geen effect op de statutaire rechten van de gebruiker. Dit product wordt verkocht met dien verstande dat in geval van enigerlei defect in fabricage of materiaal dat zich voordoet binnen de garantieperiode, het defect gratis zal worden hersteld op voorwaarde dat:

- Terecht bewijs wordt bezorgd (bv. aankoopfactuur, afleveringsnota) dat het Eis wordt binnen de garantieperiode gemaakt.
- Het defect is niet te wijzen aan toevallige schade (noch onderweg noch anderszijds), verkeerd gebruik of niet toegestane herstelling.

Airflo Plus serie nummer:

Datum van aankoop:

Factuur/Afleveringsnota nummer:

Mangar International behoudt zich het recht voor om zonder kennisgeving product specificaties te veranderen en/of enigerlei informatie die dit document bevat.

Italiano

Uso previsto

Il dispositivo Airflo Plus by Mangar International è un compressore ad aria a bassa pressione, concepito per essere utilizzato con attrezzature pneumatiche di ausilio al sollevamento Mangar International ed è controllato mediante un comando manuale a 4 vie.

Parti applicate (accessori) per Airflo Plus:

Mangar ELK (Emergency lifting cushion)

Mangar Camel (Emergency lifting cushion)

English	Pg 2
Deutsch	S12
Français	P 22
Nederlands	P 32
Italiano	Pag 42
Español	Pg 52

Indice

Contenuto della confezione standard	Pag. 35
Indicatore del livello di batteria	Pag. 35
Ricarica delle batterie	Pag. 36
Funzionamento	Pag. 37
Pulizia e conservazione	Pag. 38
Manutenzione	Pag. 38
Guida alla soluzione dei problemi	Pag. 39
Specifiche tecniche	Pag. 39
Simboli usati sull'Airflo Plus e sul caricabatterie	Pag. 40
Simboli usati sulla confezione	Pag. 41
Garanzia	Pag. 41



AVVERTENZE

- Prima di mettere in funzione l'apparecchio, accertarsi di aver letto e compreso queste istruzioni e quelle che accompagnano ogni altro prodotto di mangar international.
- Non posizionare il caricabatterie in una stanza da bagno o in altro ambiente umido.
- Scollegare SEMPRE il caricabatterie prima di effettuare la pulizia.
- Utilizzare esclusivamente il caricabatterie in dotazione.
- Non è idoneo all'utilizzo contemporaneo di miscele infiammabili che contengano gas, ossigeno o ossido d'azoto.
- Assicurarsi che durante l'utilizzo, Airflo e il cavo e/o i flessibili collegati siano dispiegati in modo tale da evitare qualsiasi rischio di inciampo o strangolamento.
- Assicurarsi che bambini e animali domestici non interferiscano con il funzionamento sicuro di Airflo e del prodotto gonfiabile.
- Tenere Airflo e prodotto gonfiabile lontani da fonti di calore e da superfici taglienti.
- Airflo deve essere utilizzato solo per lo scopo dichiarato e non deve essere modificato in alcun modo.

Questo prodotto e la sua confezione non contengono lattice.

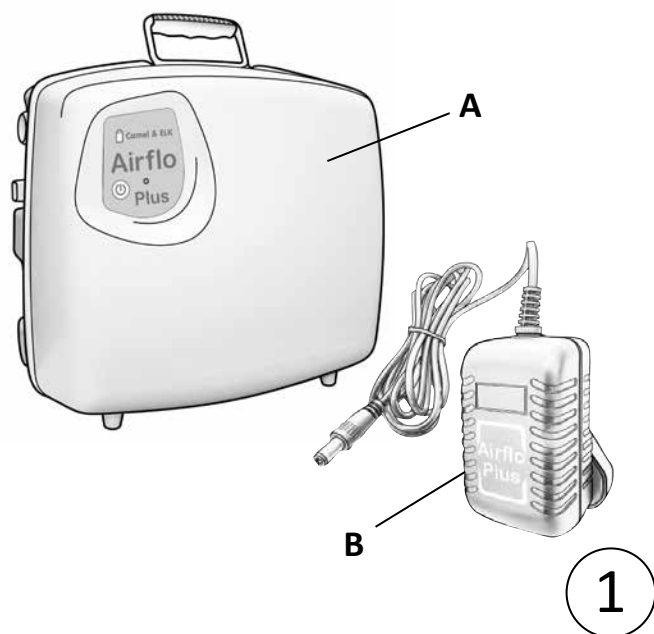

Contenuto della confezione standard - fig. ①

1 x Compressore Airflo Plus dotato di due batterie 12v- 2.3Ah (A).

1 x Caricabatterie (B).

1 x Manuale di istruzioni per l'uso.

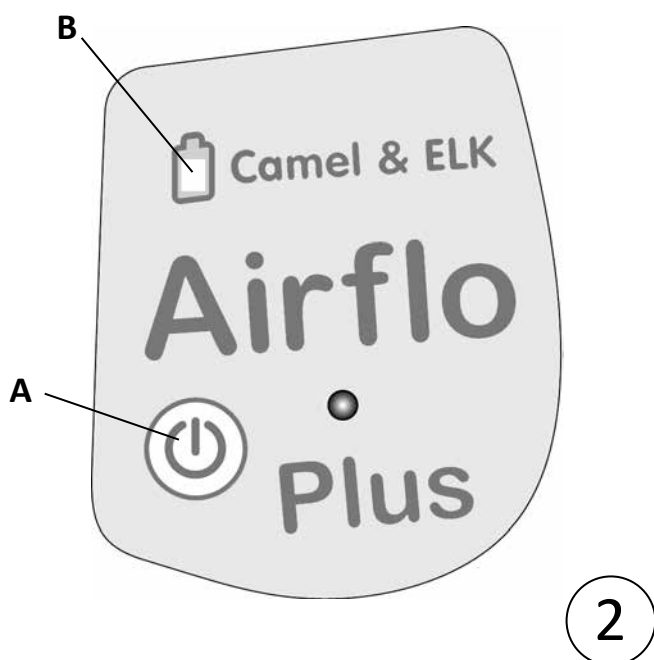

Indicatore del livello di batteria - fig. ②

Prima dell'utilizzo, premere momentaneamente il pulsante 'Power' (A) per controllare lo stato di carica della batteria. Se la batteria è completamente carica, la spia dell'indicatore dello stato della batteria (B) mostra una luce verde fissa.

NOTA: se la batteria è stata rimossa e reinserta, la spia dell'indicatore è verde fisso per circa 16 secondi prima di mostrare lo stato reale della batteria come segue.

Verde costante = completamente carica.

Verde lampeggiante = ricaricare al più presto.

Rosso costante = ricaricare immediatamente.

Rosso lampeggiante = interruzione sovraccarico temperatura.

Rosso/Verde lampeggiante = sovraccarico di corrente (Lasciare per 3 secondi per ripristinare).

L'Airflo Plus deve essere ricaricato quando l'indicatore di luce lampeggia in verde.

Caricare la batteria tutta la notte prima di utilizzare l'Airflo Plus.

Ricarica delle batterie - fig. ③

L'Airflo Plus è dotato di una batteria a rilascio rapido. Le batterie possono essere ricaricate all'interno dell'Airflo Plus oppure rimosse facilmente e ricaricate nel caricabatterie opzionale.

- Controllare l'alloggiamento del caricabatteria e il cavo per eventuali segni di danni e, nel caso ci siano, NON UTILIZZARE.
- Inserire l'adattatore di rete appropriato nel caricabatteria (A).
- Collegare il carica batterie ad una presa e collegare l'uscita (B) alla presa dell' Airflo Plus (C).
- La luce dell'indicatore di stato della batteria (D) lampeggia in verde se sta caricando e poi ritorna ad una luce fissa (non lampeggiante) quando l'Airflo Plus è pronto all'uso.

NOTA: Il caricabatterie non è in grado di assicurare l'alimentazione sufficiente a caricare le batterie quando il compressore è in funzione.

Per non rovinare la batteria, si consiglia di lasciare l'Airflo Plus continuamente sotto carica quando non utilizzato. La batteria non può essere sovraccaricata usando questo caricatore.

AVVERTENZA: NON mettere in carica le batterie in una stanza da bagno o in altro ambiente umido.

Staccare il caricatore dalla presa di rete per scollegarlo dall'alimentazione elettrica.

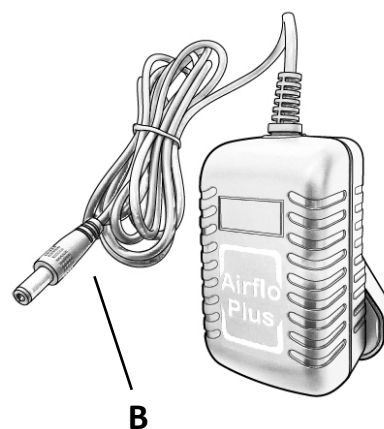
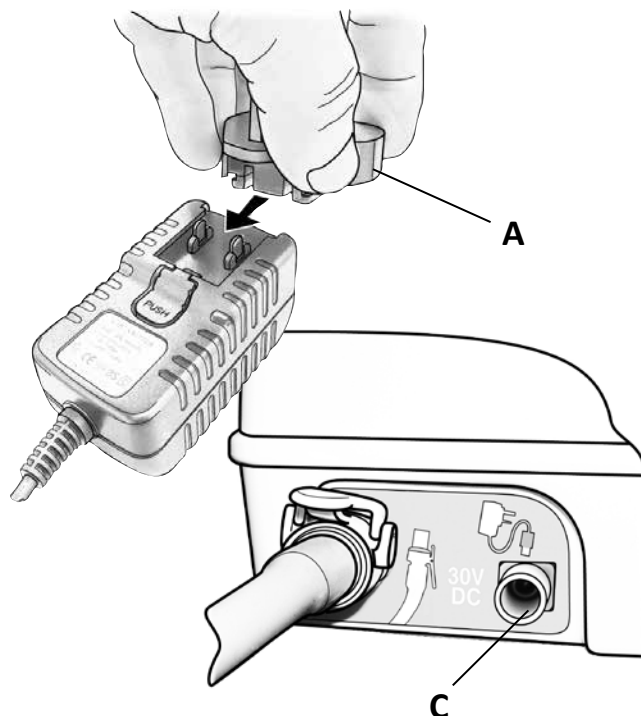

③

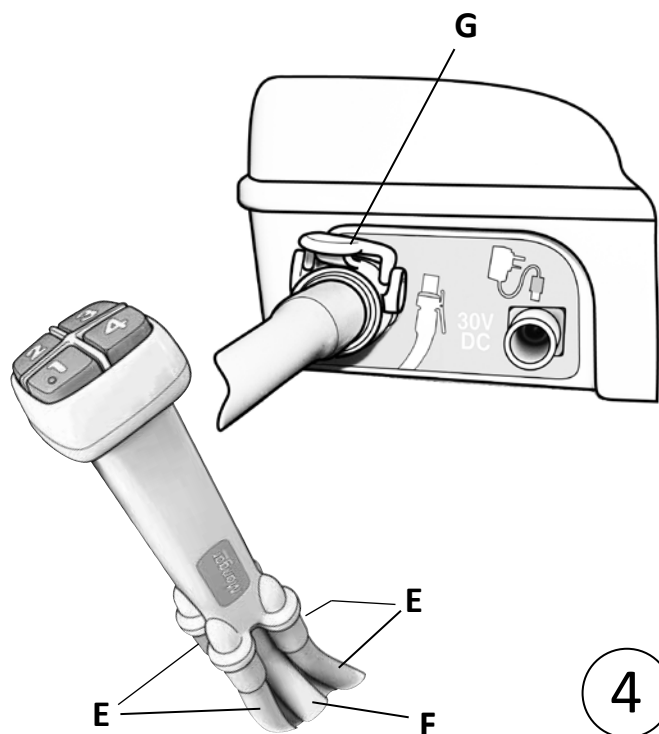

4

Funzionamento - figs. ④ ⑤

Scollegare l'Airflo Plus dal caricabatterie e sistemarlo in una posizione idonea e sicura.

- Collegare i quattro flessibili (E) del Comando manuale ai corrispondenti connettori numerati e colorati sull'apparecchio Mangar International.
- Collegare il flessibile (F) del comando manuale alla presa dell'aria (G) dell'Airflo Plus. Quando viene spinto con decisione nella presa, il connettore va a sistemarsi nella sua sede con un 'clic'.
- Per accendere, premere brevemente il pulsante di alimentazione 'Power' (H fig.5). La spia (J) si accende e resta accesa quando si seleziona 'Power'.
- Premendo uno qualunque dei pulsanti numerati si immette aria nel flessibile con la numerazione corrispondente (seguire le istruzioni d'uso dell'apparecchio Mangar International da gonfiare).
- Per spegnere, premere brevemente il pulsante di alimentazione 'Power' (H). La spia dell'indicatore dello stato della batteria (D) si spegne dopo circa 5 minuti. **NOTA:** se l'Airflo Plus non viene utilizzato per 1 ora, si spegne da solo.

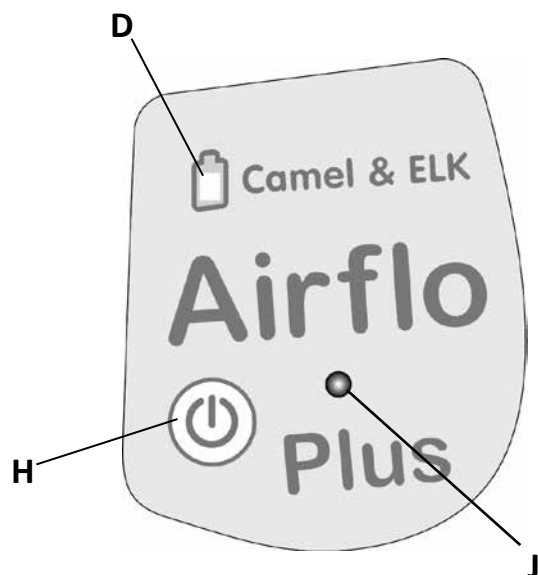

5

Quando Airflo Plus è acceso, il microprocessore interno svolge un controllo del voltaggio della batteria ogni volta che è richiamata l'aria e se il voltaggio si abbassa troppo, Airflo Plus si spegne da solo.

Pulizia

A meno che non si sospetti una contaminazione, è consigliata solo una pulizia periodica. Airflo deve essere pulito/disinfettato come segue:

- Scollegare l'Airflo Plus dal caricabatterie. Pulire le superfici esterne utilizzando un panno umido non abrasivo con acqua calda. Asciugare completamente con un panno asciutto prima di ricollegare al caricatore della batteria. Attenzione a non far penetrare umidità in nessuna parte del compressore.
- Non usare prodotti a base di solventi.

Disinfezione

- Pre-pulire utilizzando un panno umido e poi disinfettare utilizzando un panno impregnato di alcool per superfici dure.

Conservazione

- Quando non è in uso, l'apparecchio va conservato in un luogo asciutto e vicino a queste istruzioni. Per far durare le batterie anche quando non lo si usa per lunghi periodi, mettere l'Airflo Plus in ricarica per tutta la notte ogni 3 mesi.

Manutenzione - fig. ⑥

All'incirca ogni 12 mesi, controllare il filtro dell'aria collocato alla base dell'Airflo Plus (A) e, se necessario, sostituire il filtro (i kit di filtri di ricambio sono disponibili presso i rivenditori - numero del pezzo: CA0074).

Sostituzione delle batterie: (numero del pezzo: CA0311)

- Capovolgere l'Airflo Plus e rimuovere la batteria tirando l'impugnatura (B).
- Posizionare la batteria sostitutiva, assicurandosi che scatti in posizione e sia bloccata dai quattro ganci (C).

Quando è chiaro che Airflo produce un numero di cicli di sollevamento inferiore al previsto, probabilmente la batteria sta raggiungendo la fine della vita di esercizio e deve essere sostituita.

Airflo non contiene parti riparabili dall'utente. In caso di guasto o se è necessaria assistenza nella configurazione o nel mantenimento del dispositivo, contattare il fornitore.

Smaltimento

Quando Airflo ha raggiunto la fine della sua vita di esercizio, rimuovere le batterie per lo smaltimento sicuro secondo i regolamenti locali e smaltire l'Airflo presso il centro locale di riciclo dei rifiuti domestici (sito servizi cittadino).

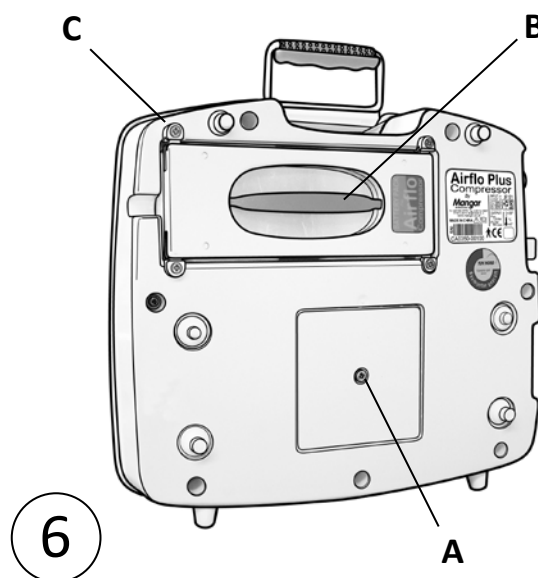



Guida alla soluzione dei problemi

 Il compressore non viene eseguito quando il modo in cui 4 pulsanti di comando a mano vengono premuti.

 Accertarsi che sia selezionata la funzione 'Auto'.

 Controllare che non ci siano pieghe sul flessibile per l'aria.

 Il compressore continua a fermarsi mentre si gonfia il dispositivo di ausilio al sollevamento.

 Controllare che non ci siano pieghe sul flessibile per l'aria.

 La luce dell'indicatore di stato della batteria che lampeggia in 'rosso'.

 Questo accade quando l'interruzione della temperatura interna si attiva. Lasciare raffreddare l'Airflo Plus per 60-90 minuti.

 La luce dell'indicatore di stato della batteria che lampeggia in 'rosso/verde'.

 Questo accade quando un'interruzione di sovraccarico di corrente si attiva. Lasciare per 3 secondi per ripristinare.

 Il compressore provoca interferenza elettrica con un altro apparecchio elettrico.

 Allontanare il compressore e l'altro apparecchio l'uno dall'altro, finché l'interferenza s'interrompe.

Specifiche tecniche

Airflo Plus

Peso: 5.7Kg

Pressione uscita: 0.35 bar

Batterie: 2 x 12v- 2.3Ah (Nessuna manutenzione ad accumulatore piombo-acido, regolate a valvola)

Vita della batteria: Circa 1000 cicli di ricarica (2- 5 anni a seconda dell'utilizzo)

Prestazioni di sollevamento (*con batteria completa*):

ELK- 3 sollevamenti; Camel- 1 sollevamenti (min)

Protezione ambientale: IP51 (Protezione contro grossi depositi di polvere e caduta di gocce d'acqua in verticale)

Apparecchio di tipo BF

Questo apparecchio è stato testato e risulta conforme ai requisiti della legislazione EMC in vigore

Caricatore: Numero modello - CA0431

Ingresso: AC 100v- 240v, 50-60Hz, 0.3A

Uscita: 30v, 0.45A

Apparecchio di Classe II a doppio isolamento

Simboli usati sulle etichette dell'Airflo Plus e del caricabatterie



Avvertenze



Attenzione, consultare le istruzioni



Apparecchio di Tipo BF (protezione contro la scossa elettrica)



Corrente alternata (AC)

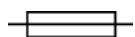

Fusibile (con rating)



Corrente continua (DC)

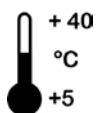

Temperatura ambientale di funzionamento max/min



Non collegare alla rete d'alimentazione in sale da bagno o all'aperto



Apparecchio di Classe II a doppio isolamento



Voltaggio pericoloso

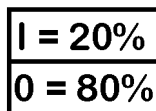

Ciclo di funzionamento
I = Tempo di funzionamento
O = Tempo di non funzionamento



Riciclare









Non smaltire tra i rifiuti domestici



Data di produzione

Simboli usati sulla confezione

	Tenere la confezione all'asciutto		Riciclare l'imballaggio
	Maneggiare con cura		Non smaltire tra i rifiuti domestici
	Temperatura di conservazione max/min	93% RH 15% RH	Umidità max/min quando si trasporta o si conserva
	Peso netto e lordo	700 mBar 1060 mBar	Pressione max/min quando si trasporta o si conserva
5	Non impilare più di 5 pezzi	+70° C -25° C	Temperatura max/min quando si trasporta o si conserva

Garanzia

La garanzia copre i difetti dei materiali e della fabbricazione e comprende pezzi, parti e lavoro. La garanzia non è valida in caso di normale usura, danno intenzionale, uso improprio, o alterazione o riparazione non autorizzate da parte di persone non qualificate.

Le dichiarazioni che seguono non influiscono sui diritti riconosciuti del consumatore. Il presente prodotto viene venduto con la cognizione che, in caso di difetti di produzione o del materiale, che si manifestino dentro il periodo di garanzia, il difetto verrà corretto senza ulteriori oneri, a condizione che:

- Venga fornita ragionevole prova (p. es. scontrino d'acquisto o nota di consegna) che il reclamo è fatto dentro il periodo di garanzia.
- Il difetto non sia attribuibile a danno accidentale (durante il trasporto o altrimenti), uso improprio o riparazione non autorizzata.

Numero di serie di Airflo Plus:

Data d'acquisto:

Numero di scontrino o nota di consegna:

Mangar International si riserva il diritto di modificare senza preavviso le specifiche tecniche e/o qualsiasi altra informazione contenuta in questo documento

Español

Uso previsto

Airflo Plus, de Mangar International, es un compresor de aire de baja presión diseñado para su uso con el equipo de elevación neumática de Mangar International y cuyo manejo se realiza mediante un mando de control de cuatro vías.

Componentes aplicados (accesorios) del Airflo Plus:

- Mangar ELK (Emergency lifting cushion)
- Mangar Camel (Emergency lifting cushion)

English	Pg 2
Deutsch	S12
Français	P 22
Nederlands	P 32
Italiano	Pag 42
Español	Pg 52

Contenido

Contenido del paquete estándar	Pg 43
Indicador del estado de la batería	Pg 43
Carga de la batería	Pg 44
Operación	Pg 45
Limpieza y Almacenaje	Pg 46
Mantenimiento	Pg 46
Guía de resolución de problemas	Pg 47
Especificaciones técnicas	Pg 47
Símbolos utilizados en el Airflo Plus y el Cargador	Pg 48
Símbolos utilizados en el paquete	Pg 49
Garantía	Pg 49



ADVERTENCIAS

- Por favor, asegúrese de que lee y comprende estas instrucciones y las que acompañan a otros productos de mangar international, antes de manejar el equipo.
- No utilice el cargador de la batería en el cuarto de baño o en un entorno húmedo.
- Siempre desconecte el aparato del cargador de la batería antes de limpiarlo.
- Utilizar solamente el cargador de la batería que se suministra.
- No adecuado para utilizar en presencia de mezclas anestésicas inflamables con aire, oxígeno u óxido nitroso.
- Verifique que el Airflo, el cable de conexión y / o las mangueras están dispuestos de tal forma que no exista riesgo de tropezar o de estrangulamiento.
- Cerciórese de que no haya niños ni animales que pudieran comprometer la seguridad durante la utilización de la unidad y del producto inflable.
- Mantenga la unidad Airflo y el producto inflable alejados de cualquier superficie afilada o de fuentes de calor.
- El equipo Airflo debe utilizarse únicamente para el fin con el que ha sido fabricado y no debe modificarse de forma alguna.

Ni este producto ni el embalaje asociado contienen látex.

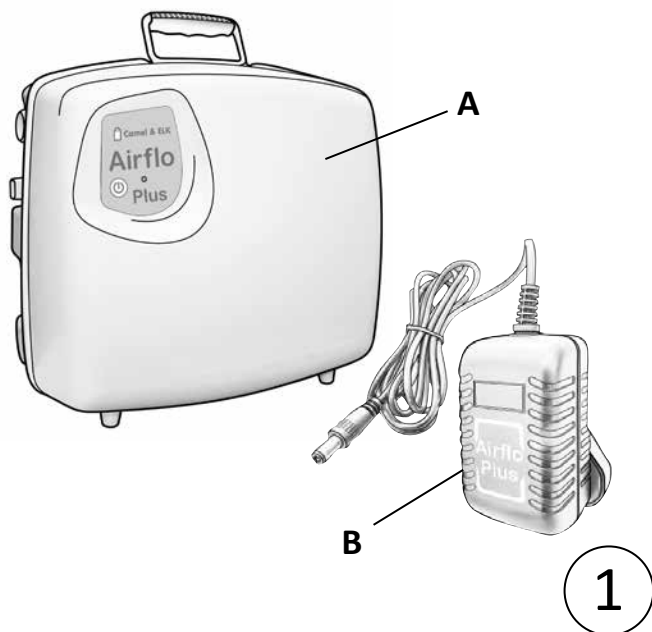

Contenido del paquete estándar - fig. ①

1 x Compresor Airflo Plus equipado con dos baterías de 12v- 2.3Ah (A)

1 x Cargador de la batería (B)

1 x Instrucciones del usuario

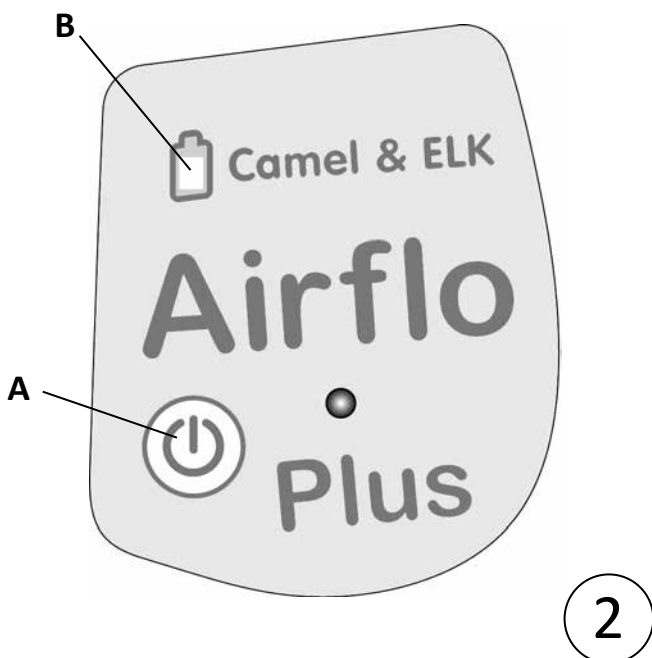

Indicador del estado de la batería - fig. ②

Antes de su uso, presione momentáneamente el botón de encendido (A) para comprobar el nivel de carga de la batería. Si la batería está completamente cargada, aparecerá una luz indicadora (B) fija de color verde.

NOTA: En caso de que el pack de baterías se haya extraído y vuelto a colocar, el indicador permanecerá iluminado de color verde durante aproximadamente 16 segundos antes de mostrar el nivel real de la batería, como se ha indicado anteriormente.

Verde firme = Totalmente cargada.

Verde titilante = Se debe recargar pronto.

Rojo firme = Recargar de inmediato.

Rojo titilante = Desactivación por recalentamiento.

Rojo/Verde titilante = Sobrecarga de corriente eléctrica (Espere 3 segundos a que se vuelva a configurar automáticamente).

El Airflo Plus se debe recargar cuando el indicador luminoso esté en verde titilante.

Cargue la batería durante toda la noche antes de usar el Airflo Plus por primera vez.

Carga de la batería - fig. ③

El Airflo Plus está equipado con un paquete de baterías de desenganche rápido. Las baterías se pueden recargar dentro del Airflo Plus, o se pueden retirar fácilmente y recargar en el cargador optativo.

- Compruebe que la caja y el cable del cargador de batería no presentan daños. En caso de estar dañados, NO LOS UTILICE.
- Ajuste el correcto adaptador al cargador de la batería (A).
- Enchufe el cargador de la batería al suministro eléctrico y conecte el enchufe de salida del cargador (B) a la toma de carga del Airflo Plus (C).
- El indicador luminoso de estado de la batería (D) titilará con una luz verde cuando se está cargando la batería y luego pasará a un color firme (no titilante) cuando el Airflo Plus esté listo para usar.

NOTA: El cargador no es capaz de suministrar suficiente energía para cargar las baterías mientras el compresor está funcionando.

Para mantener la condición de la batería, se recomienda que se deje el Airflo Plus cargándose continuamente cuando no está en uso. La batería no se puede sobrecargar usando este cargador.

ADVERTENCIA: NO recargue las baterías en el cuarto de baño o en un entorno húmedo.

Para desconectar el cargador, simplemente desenchúfelo de la alimentación principal.

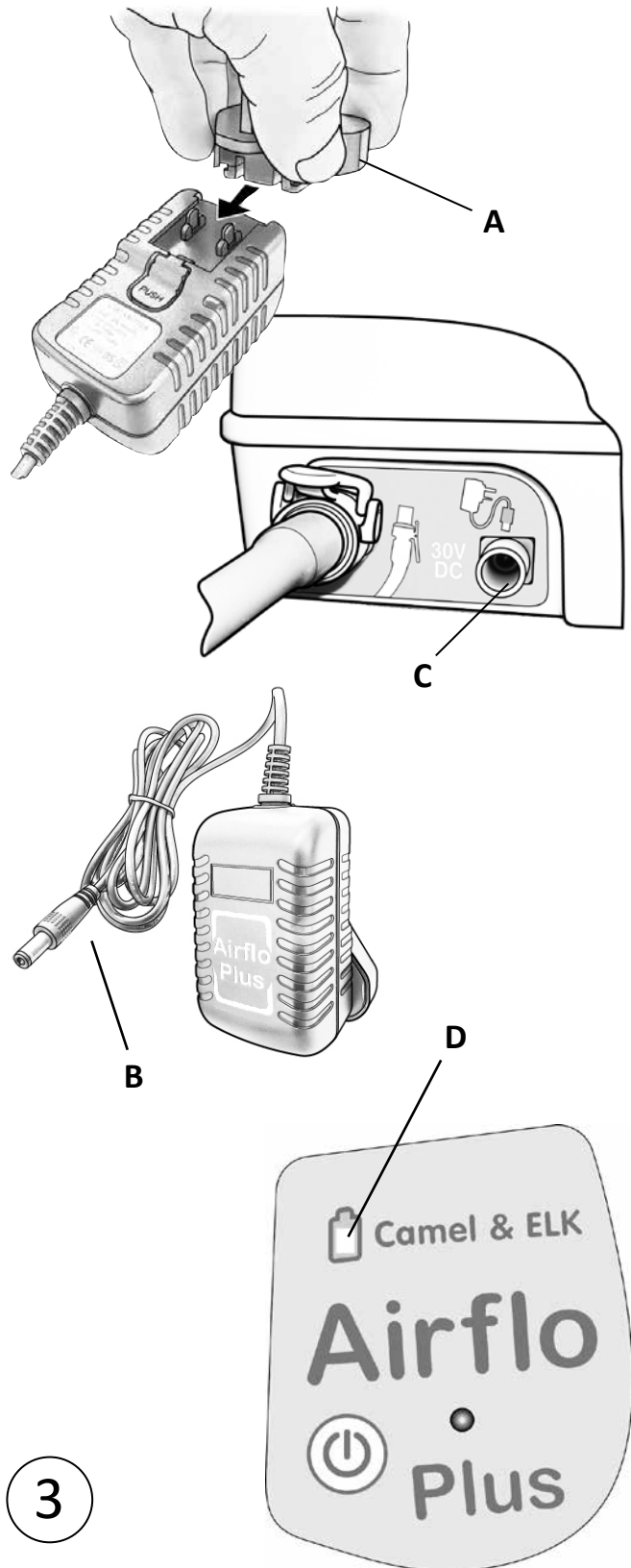

③

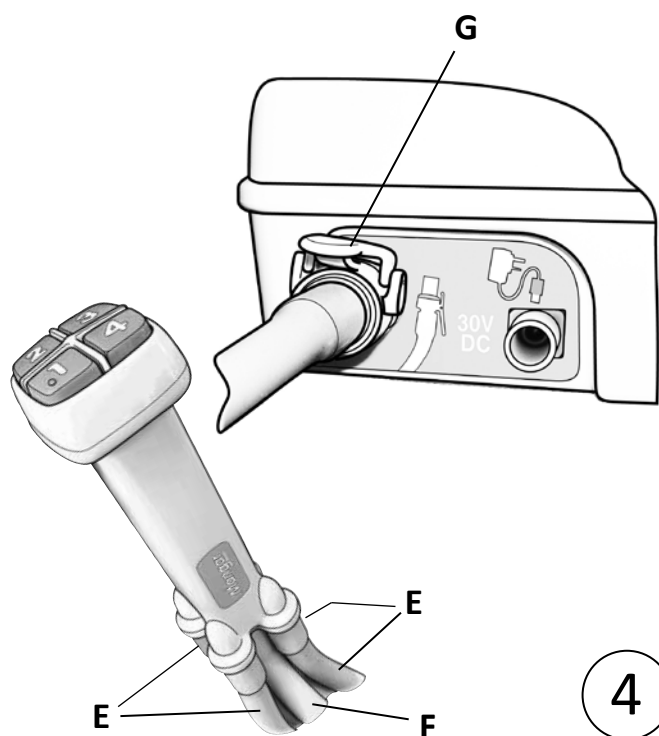

Operación - figs. ④ ⑤

Desconecte el Airflo Plus del cargador de batería y coloque el Airflo Plus en una posición adecuada y segura.

- Conecte los cuatro tubos (E) del Control manual a sus conectores coloreados correspondientes del producto de Mangar International.
- Conectar la manguera (F) del Control manual al toma de salida de aire (G) del Airflo Plus. El conector hará 'clic' al presionarlo firmemente en el toma.
- Para encenderlo, presione de forma momentánea el botón 'Power' (Encendido) (H fig.5). Se encenderá la luz (J) y permanecerá encendida mientras 'Power' continúe seleccionado.
- Pulsar cualquiera de los botones numerados hará que salga el aire al tubo numerado correspondientemente (siga las instrucciones del producto de Mangar International que se va a inflar).
- Para apagarlo, presione de forma momentánea el botón 'Power' (Encendido) (H). El indicador del nivel de batería (D) se apagará después de aproximadamente 5 minutos. **NOTA:** Si el Airflo Plus no ha sido utilizado durante 1 hora, se apagará solo.

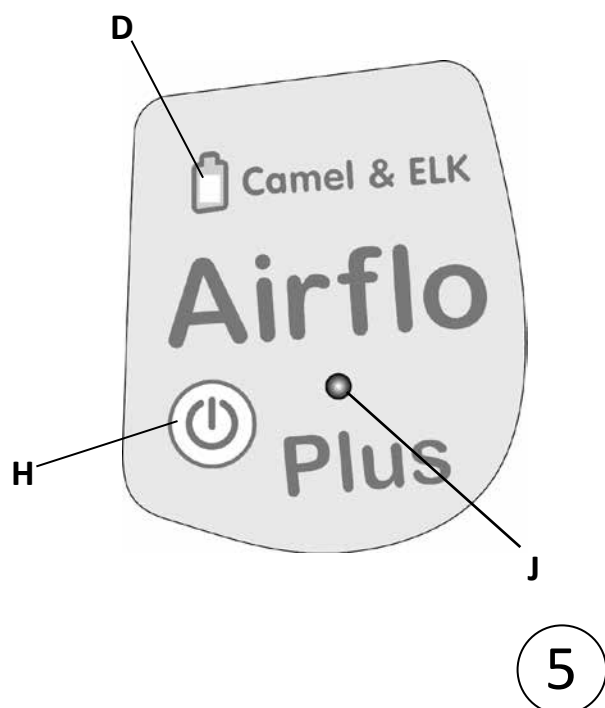

Al encender el Airflo Plus, el microprocesador interno realiza una comprobación del nivel de voltaje de la batería y si está demasiado bajo, el Airflo Plus se apaga de forma automática.

Limpieza

Únicamente es necesario limpiar la unidad periódicamente, a no ser que sospeche que pueda existir contaminación. El equipo Airflo debe limpiarse / desinfectarse de la siguiente forma:

- Desenchufe el Airflo Plus del cargador de la batería. Limpie las superficies externas con un paño no abrasivo humedecido con agua templada. Séquelo completamente con una toalla antes de volver a conectarlo al cargador de batería. No permita que la humedad penetre en ninguna parte del compresor.
- No utilice productos con base de disolvente.

Desinfección

- Realice una limpieza previa utilizando un paño húmedo y, a continuación, desinfecte con un paño para superficies duras impregnado en alcohol.

Almacenaje

- Cuando no se está utilizando, guárdelo en un lugar seco junto con estas instrucciones. Para conservar las baterías, cuando se vaya a guardar durante largos periodos de tiempo, ponga a cargar el Airflo Plus durante toda una noche cada 3 meses.

Mantenimiento - fig. ⑥

En intervalos de 12 meses aproximadamente, inspeccione el filtro de aire que se encuentra en la base del Airflo Plus (**A**), y si es necesario, ponga un filtro nuevo (puede conseguir filtros de repuesto de su proveedor – número de pieza: CA0074).

Sustitución de la batería: (número de pieza: CA0311)

- Dé vuelta el Airflo Plus y quite el paquete de baterías tirando del asa (**B**).
- Coloque el nuevo paquete de baterías, asegurándose de que haga un “clic” y de que quede sostenido con los cuatro pestillos (**C**).

Cuando observe que el Airflo realiza un número de ciclos de elevación inferior a lo habitual, es probable que la batería haya finalizado su periodo de vida útil y deba ser sustituida.

El Airflo no contiene ningún otro componente requiera mantenimiento por parte del usuario. En caso de que se produjera algún fallo o de que necesite asistencia para la puesta en marcha o el mantenimiento de la unidad, contacte con el proveedor.

Desecho

Una vez que el Airflo haya alcanzado su fin de ciclo de vida, retire las baterías para desecharlas según la normativa vigente y deseche la unidad en un centro de reciclaje de residuos domésticos (punto verde).

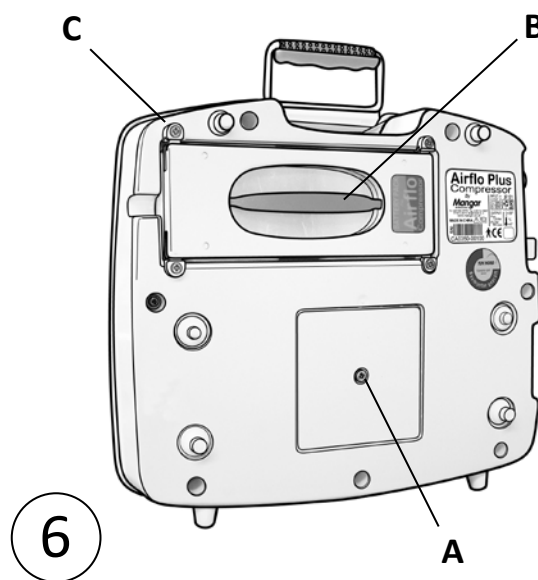



Guía de resolución de problemas

 El compresor no funciona cuando los 4 way botones de control de la se presiona.

 Asegúrese de que se ha seleccionado la función 'Auto'.

 Compruebe que no hay obstrucciones en el tubo de aire.

 El compresor se para cuando se intenta inflar el dispositivo de elevación.

 Compruebe que no hay obstrucciones en el tubo de aire.

 Indicador luminoso de estado de batería titila en rojo.

 Esto sucede cuando se desencadena la desactivación por temperatura interna del compresor. Espere 60-90 minutos a que el Airflo Plus se enfríe.

 Indicador luminoso de estado de batería titila en rojo/verde.

 Esto sucede cuando se desencadena la desactivación por sobrecarga de corriente. Espere 3 segundos a que se vuelva a configurar automáticamente.

 El compresor causa interferencias eléctricas con otros aparatos eléctricos.

 Separe el compresor o el otro aparato entre sí hasta que deje de haber interferencias.

Especificaciones técnicas

Airflo Plus

Peso: 5.7Kg

Presión de salida: 0.35 bar

Baterías: 2 x 12v- 2.3Ah (No requiere mantenimiento de ácido de plomo regulado por válvula)

Duración de las baterías: aproximadamente 1.000 ciclos de carga (2 – 5 años, dependiendo del uso)

Capacidad de elevación (*con la batería completamente cargada*):

ELK- 3 elevaciones; Camel- 1 elevacion (min)

Protección medioambiental: IP51 (Protección contra grandes depósitos de polvo y el goteo de agua)

Equipo tipo BF

Este equipo ha sido comprobado y cumple los requisitos de la legislación EMC actual

Cargador: Número de modelo - CA0431

Entrada: AC 100v- 240v, 50-60Hz, 0.3A

Salida: 30v, 0.45A

Equipo de Clase II con doble aislamiento

Símbolos utilizados en las etiquetas del Airflo Plus y del Cargador



Advertencias



Atención consulte las instrucciones



Equipo tipo BF (protección contra choque eléctrico)



Corriente alterna (AC)

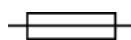

Fusible (con clase)



Corriente directa (DC)

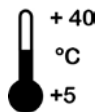

Temperatura Máx/Mín del entorno de funcionamiento



No conecte la toma de corriente a la red en el cuarto de baño o en el exterior



Clase II equipo con doble aislamiento



Voltaje peligroso

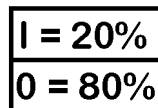

Ciclo de servicio
I = tiempo de funcionamiento
O = tiempo sin funcionamiento



Reciclar









No arrojar a la basura doméstica



Fecha de fabricación

Símbolos utilizados en el paquete

	Mantener el paquete seco		Reciclar el paquete
	Manejar con cuidado		No arrojar a la basura doméstica
	Máx/Mín temperatura de almacenaje	93% RH 15% RH	Humedad máxima / mínima durante el transporte o el almacenamiento
	Peso neto y bruto	700 mBar 1060 mBar	Presión máxima / mínima durante el transporte o el almacenamiento
5	No apilar más de cinco	+70° C -25° C	Temperatura máxima / mínima durante el transporte o el almacenamiento

Garantía

Esta garantía es contra cualquier defecto en el material y en la manufactura y comprende las piezas y el montaje. La garantía no es válida si en el caso de desgaste natural, daño intencionados, negligencia, mal uso o alteración o reparación no autorizada por personas no cualificadas.

Las declaraciones siguientes no afectan a los derechos del consumidor establecidos por ley. Este producto se vende con el acuerdo de que en el caso de cualquier defecto de manufactura o del material que se produzcan dentro del período de garantía, el defecto de solucionará sin coste siempre que:

- Se proporcione prueba razonable (p. ej. Factura de compra, nota de entrega) de que el reclamo es hecho dentro del período de garantía.
- El defecto no se puede atribuir a un daño accidental (ya sea en su transporte o de otra manera), uso incorrecto o reparación no autorizada.

Número de serie del Airflo Plus:

Fecha de compra:

Número de factura/Número de nota de entrega:

Mangar International se reserva el derecho de alterar las especificaciones del producto y/o cualquier información contenida en esta documento sin previo aviso.

Polski

Przeznaczenie

Airflo Plus produkcji Mangar International to niskociśnieniowa sprężarka powietrza przeznaczona do pompowania pneumatycznych urządzeń podnoszących „Camel” i „ELK” z wykorzystaniem 4-kanałowego sterownika ręcznego. 4-kanałowy sterownik ręczny dostarczany jest z urządzeniami Camel i ELK.

Kompatybilne części (osprzęt) sprężarki Airflo Plus:

Mangar ELK (poduszka ratunkowa do podnoszenia)

Mangar Camel (poduszka ratunkowa do podnoszenia)

English	Pg 2
Deutsch	S10
Français	P 18
Nederlands	P 26
Italiano	Pag 34
Español	Pg 42
Polski	str. 50

Spis treści

Zawartość standardowego pakietu	str. 51
Kontrolka stanu naładowania akumulatora	str. 51
Ładowanie akumulatora	str. 52
Obsługa	str. 53
Czyszczenie i przechowywanie	str. 54
Konserwacja	str. 54
Poradnik usuwania usterek	str. 55
Dane techniczne	str. 55
Symbole umieszczone na sprężarce Airflo Plus i ładowarce	str. 56
Symbole umieszczone na opakowaniu	str. 57
Gwarancja	str. 57



OSTRZEŻENIA

- Bezwzględnie przeczytać ze zrozumieniem niniejsze instrukcje oraz instrukcje dostarczone z innymi produktami firmy Mangar International przed rozpoczęciem użytkowania produktu.
- Dla uniknięcia niebezpieczeństwa porażenia prądem elektrycznym NIGDY nie ładować akumulatora w łazience, na wolnym powietrzu lub w wilgotnym środowisku.
- Przed rozpoczęciem czyszczenia należy zawsze odłączyć ładowarkę akumulatorów.
- Należy korzystać tylko z dostarczonej ładowarki akumulatorów.
- Nie użytkować sprężarki Airflo w obecności łatwopalnych mieszanin środków znieczulających i powietrza, tlenu lub podtlenku azotu, ponieważ mieszaniny te mogą wytworzyć łatwopalne środowisko, co grozi wywołaniem pożaru lub wybuchem w obecności iskry.
- Podczas korzystania z produktu należy się upewnić, że sprężarka Airflo Plus oraz podłączone do niej przewody ułożone są w sposób nie stwarzający ryzyka potknięcia się lub uduszenia.
- Nie wolno dopuścić, aby dzieci lub zwierzęta domowe przeszkodziły w bezpiecznym użytkowaniu sprężarki Airflo i pompowanego produktu.
- Sprężarkę Airflo Plus i pompowany produkt należy trzymać z dala od źródeł ciepła i przedmiotów o ostrych krawędziach.
- Przed transportem należy odłączyć sprężarkę Airflo od pompowanego produktu, aby uniknąć jego przypadkowego napompowania.
- Sprężarkę Airflo Plus należy wykorzystywać wyłącznie zgodnie z jej przeznaczeniem i w żaden sposób nie należy jej modyfikować.

Produkt ani jego opakowanie nie zawiera lateksu.

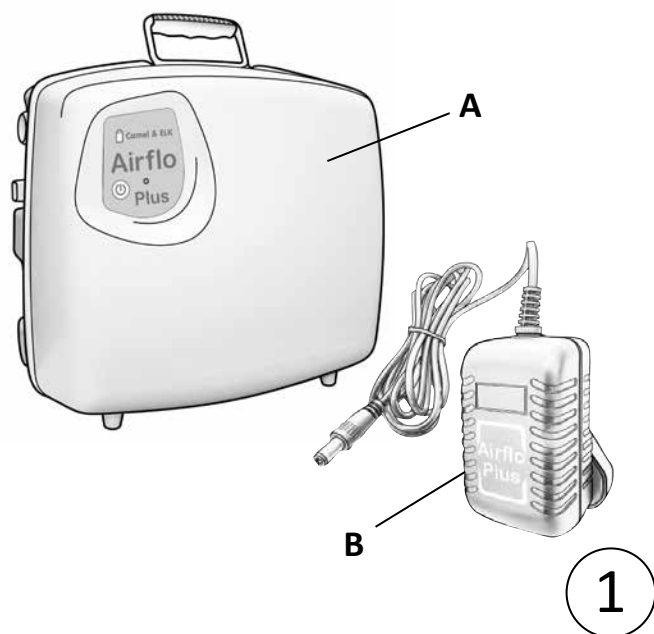

Zawartość standardowego pakietu – rys. ①

- 1 x sprężarka Airflo Plus z dwoma akumulatorami 12 V – 2,3 Ah (**A**)
- 1 x ładowarka akumulatorów (**B**)
- 1 x instrukcja użytkownika

Kontrolka stanu akumulatora – rys. ②

Przed użyciem, należy na krótko nacisnąć przycisk zasilania (**A**), aby sprawdzić stan naładowania akumulatora. Jeżeli akumulator jest całkowicie naładowany, kontrolka stanu akumulatora (**B**) zaświeci się ciągłym zielonym światłem.

UWAGA: W przypadku wyjęcia akumulatora i jego ponownego włożenia, kontrolka będzie świecić się ciągłym zielonym światłem przez około 16 sekund nim wskaże rzeczywisty stan naładowania akumulatora zgodnie z opisem poniżej.

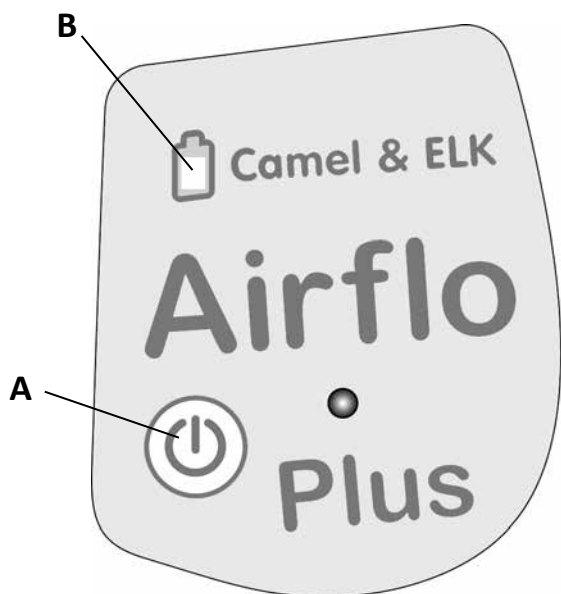

Ciągłe zielone = Całkowicie naładowany.

Migające zielone = Akumulator bliski rozładowania.

Ciągłe czerwone = Wymaga niezwłocznego naładowania.

Migające czerwone = Zadziałanie wyłącznika temperaturowego.

Migające czerwone/zielone = Zadziałanie wyłącznika nadmiarowo-prądowego. (Należy odczekać 3 sekundy do automatycznego resetu).

Sprężarkę Airflo Plus trzeba naładować, gdy kontrolka miga na zielono.

Przed pierwszym użyciem i po włożeniu nowych akumulatorów należy całkowicie naładować sprężarkę Airflo Plus przez noc.

Ładowanie akumulatora – rys. ③

Sprężarka Airflo Plus wyposażona jest w akumulator ze złączem szybko rozłączalnym. Akumulatory mogą być ładowane wewnątrz sprężarki Airflo Plus lub łatwo wyjęte i ładowane w opcjonalnym urządzeniu dokującym ładowarki.

- Obudowę ładowarki akumulatorów i przewód należy sprawdzić pod kątem oznak uszkodzeń i w przypadku ich wykrycia NIE UŻYWAĆ ŁADOWARKI.
- Podłączyć odpowiednią przejściówkę gniazdka sieciowego do ładowarki akumulatorów (A).
- Podłączyć ładowarkę akumulatorów do gniazdka elektrycznego i podłączyć przewód wyjściowy (B) do gniazda ładowania sprężarki Airflo Plus (C).
- Kontrolka stanu akumulatora (D) będzie migać na zielono w czasie ładowania akumulatora, a następnie zacznie świecić światłem ciągłym (bez migania) gdy sprężarka Airflo Plus będzie gotowa do użytkowania.

UWAGA: Ładowarka nie ma wystarczającej mocy, aby ładować akumulatory w czasie pracy sprężarki.

W celu utrzymania stanu akumulatorów zaleca się przechowywanie nieużywanej sprężarki Airflo Plus podłączonej do ładowarki. Akumulatorów nie można przeladować z wykorzystaniem tej ładowarki.

OSTRZEŻENIE: NIE ładować akumulatorów w łazience ani miejscach o dużej wilgotności.

W celu odłączenia ładowarki od zasilania elektrycznego, należy ją wyjąć z gniazdka elektrycznego.

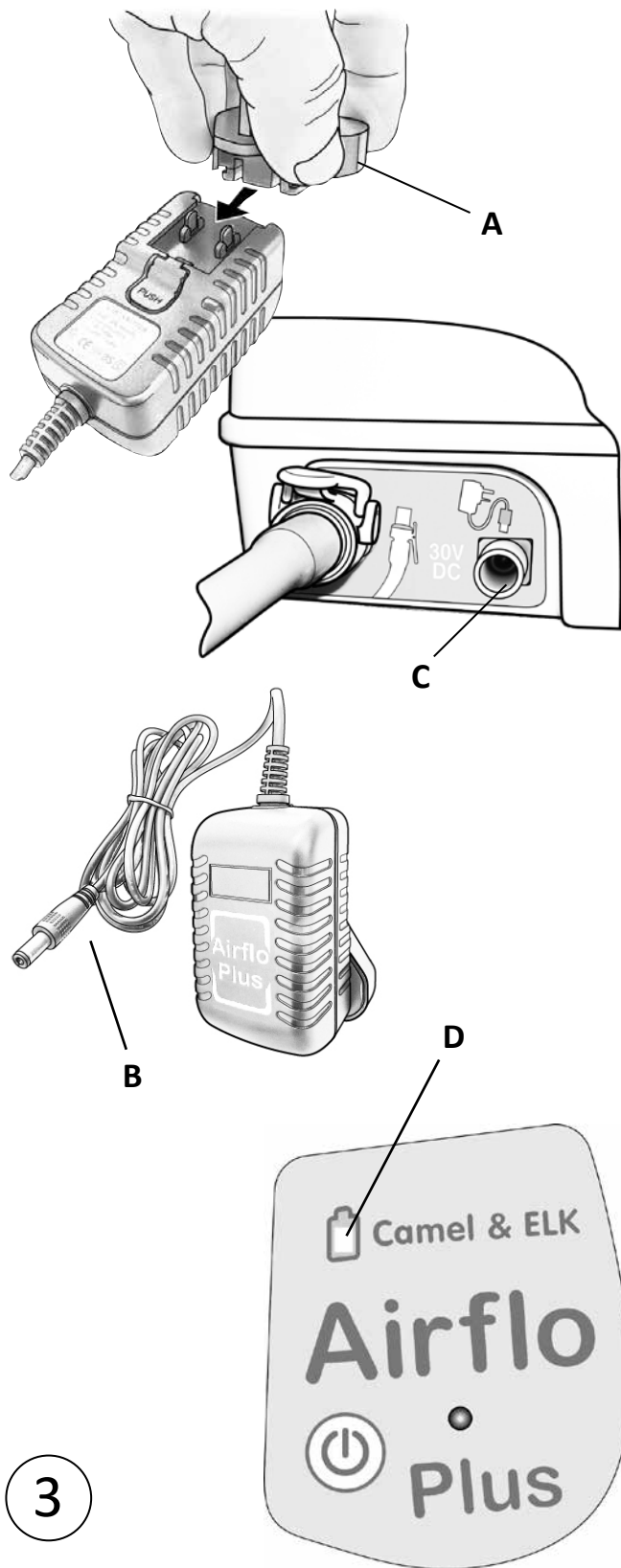

3

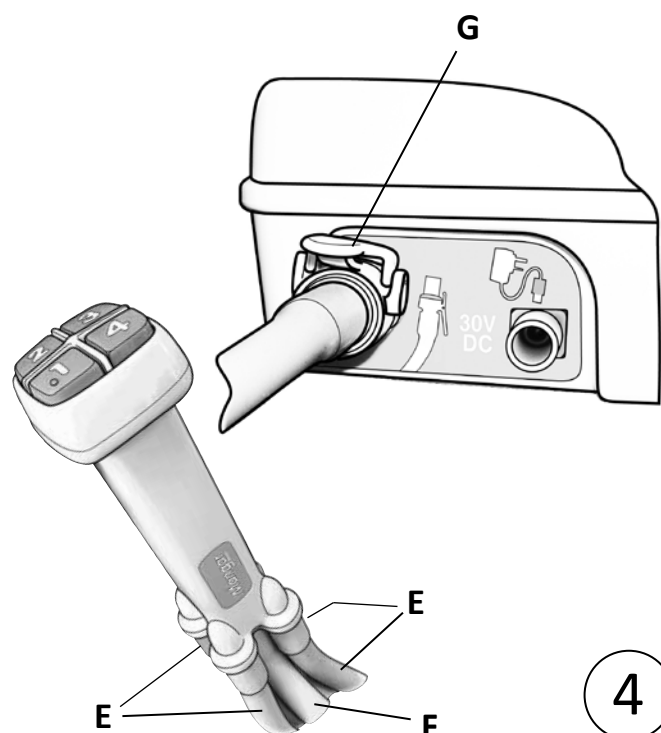

Obsługa – rys. ④ ⑤

Sprężarkę Airflo Plus należy odłączyć od ładowarki akumulatorów i ustawić ją tak, aby umożliwić bezpieczne i wygodne użytkowanie.

- Następnie należy podłączyć cztery przewody (E) prowadzące od 4-kanalowego sterownika ręcznego do złącz oznaczonych odpowiednim kolorem i numerem na urządzeniu Mangar International.
- Podłączyć przewód (F) łączący sterownik ręczny z przyłączem powietrza sprężarki Airflo Plus (G). Silne wciśnięcie łącznika w przyłączy spowoduje jego zamocowanie z „kliknięciem”.
- W celu włączenia sprężarki, należy na krótko nacisnąć przycisk zasilania (H rys. 5). Zaświeci się kontrolka (J), która pozostanie aktywna przez cały czas, gdy będzie wciśnięty przycisk zasilania.
- Naciśnięcie dowolnego z ponumerowanych przycisków na sterowniku ręcznym spowoduje doprowadzenie powietrza do przewodu z takim samym numerem (postępować zgodnie z instrukcją pompowanego produktu Mangar International).
- Aby wyłączyć sprężarkę, należy na krótko nacisnąć przycisk zasilania (H). Kontrolka stanu akumulatora (D) wyłączy się po około 5 minutach.

UWAGA: Nieużywana sprężarka Airflo Plus wyłączy się automatycznie, po 1 godzinie.

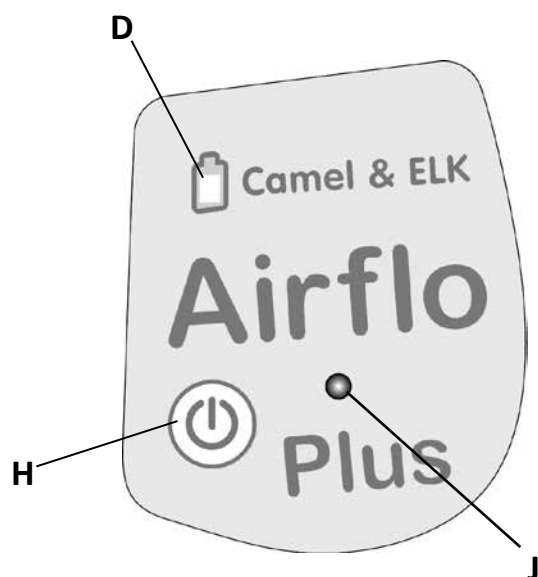

Gdy sprężarka Airflo Plus jest włączona, wewnętrzny mikroprocesor przeprowadza kontrolę napięcia akumulatora za każdym razem, gdy wymagane jest dostarczenie sprężonego powietrza, i gdy napięcie spadnie do zbyt niskiego poziomu, sprężarka wyłączy się automatycznie.

Czyszczenie

Z wyjątkiem sytuacji, gdy podejrzewane jest skażenie urządzenia, zaleca się tylko okresowe czyszczenie. Sprężarkę Airflo Plus należy czyścić/dezynfekować w następujący sposób:

- Odłączyć sprężarkę Airflo Plus od ładowarki akumulatorów. Wyczyścić powierzchnie zewnętrzne miękką szmatką zwilżoną w ciepłej wodzie. Dokładnie wytrzeć suchym ręcznikiem przed podłączeniem ładowarki akumulatorów. Nie wolno dopuścić do przeniknięcia wilgoci do wnętrza sprężarki.
- Nie wolno stosować produktów na bazie rozpuszczalników.

Dezynfekcja

- Wstępnie wyczyścić wilgotną szmatką, a następnie zdezynfekować chusteczkami nasączonymi alkoholem przeznaczonymi do czyszczenia twardych powierzchni.

Przechowywanie

- Nieużywane urządzenie należy przechowywać w suchym miejscu razem z niniejszymi instrukcjami. W celu utrzymania wydajności akumulatora podczas długoterminowego składowania, sprężarkę Airflo Plus należy ładować przez całą noc co 3 miesiące. UWAGA: Należy upewnić się, że akumulatory są całkowicie naładowane przed odłożeniem sprężarki Airflo Plus do przechowywania na długi okres czasu.

Konserwacja – rys. ⑥

Z częstotliwością około 12 miesięcy należy sprawdzać filtr powietrza znajdujący się w podstawie sprężarki Airflo Plus (A) i w razie potrzeby wymienić go na nowy (filtr zamienny dostępny jest u dostawcy – numer części: CA0074).

Wymiana akumulatora: (numer części: CA0311)

- Obrócić sprężarkę Airflo Plus do góry nogami i wyjąć akumulator poprzez pociągnięcie uchwytu (B).
- Włożyć zamienny akumulator, upewniając się, że zamocował się z „kliknięciem”, oraz że jest on utrzymywany przez cztery zaczepy (C).

Jeżeli sprężarka Airflo Plus umożliwia wykonanie mniejszej od oczekiwanej liczby cykli podnoszenia, to możliwe, że akumulator osiągnął koniec swojej żywotności i wymaga wymiany.

Sprężarka Airflo Plus nie zawiera innych części wymagających naprawy przez użytkownika. W przypadku wystąpienia usterki lub aby otrzymać pomoc w przygotowywaniu, używaniu lub konserwowaniu sprzętu należy skontaktować się z dostawcą.

Utylizacja

Gdy czas użytkowania sprężarki Airflo Plus dobiegnie końca, należy wyjąć z niej akumulatory i zutylizować je w bezpieczny sposób, zgodnie z miejscowymi przepisami; samą sprężarkę należy utylizować w miejscowym centrum recyklingu odpadów z gospodarstw domowych (w punkcie zbierania odpadów).

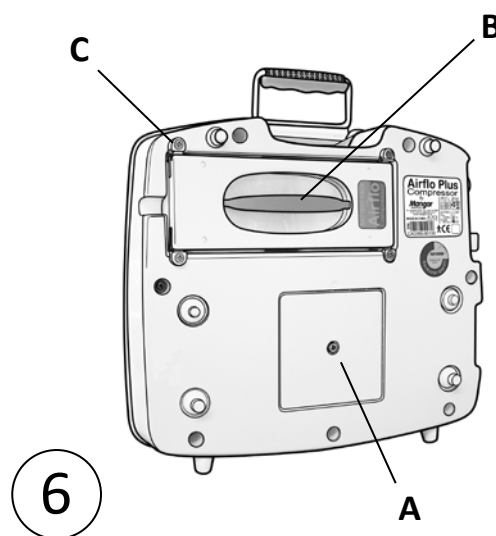

Poradnik usuwania usterek



Sprężarka nie uruchamia się, po naciśnięciu przycisków 4-kanalowego sterownika ręcznego.



Sprawdzić, czy sprężarka Airflo Plus jest włączona.



Sprawdzić, czy przewód powietrza nie jest pozginany.



Sprężarka wyłącza się przy próbie napompowania produktu ułatwiającego podnoszenie.



Sprawdzić, czy przewód powietrza nie jest pozginany.



Kontrolka stanu akumulatora pulsuje na czerwono.



Dzieje się tak, gdy aktywuje się wewnętrzny wyłącznik temperaturowy sprężarki. Należy pozostawić sprężarkę Airflo Plus na 60 – 90 minut, aby mogła się schłodzić.



Kontrolka stanu akumulatora pulsuje naprzemiennie na czerwono i zielono.



Dzieje się tak, gdy aktywuje się wyłącznik nadmiarowo-prądowy. Należy odczekać 3 sekundy do automatycznego resetu.



Sprężarka powoduje zakłócenia pracy innych urządzeń elektrycznych.



Przesuwać sprężarkę lub zakłócaną przez nią urządzenie elektryczne tak, aby odległość między nimi zwiększała się, do czasu, gdy ustaną zakłócenia.

Dane techniczne

Airflo Plus

Masa: 5,7 kg

Ciśnienie wyjściowe: 0,35 bara

Akumulatory: 2 x 12 V – 2,3 Ah (bezobsługowe zamknięte akumulatory kwasowo-ołowiowe z zaworami)

Trwałość akumulatora: Ok. 1000 cykli ładowania (2 – 5 lat zależnie od intensywności użytkowania)

Liczba pompowań (z *całkowicie naładowanym akumulatorem*):

ELK – 3 pompowania; Camel – 1 pompowanie (minimum)

Stopień ochrony przed czynnikami środowiskowymi: IP51 (ochrona przed dużymi cząstkami pyłu i kroplami wody spadającymi pionowo)

Sprzęt typu BF

Ten sprzęt został przebadany i spełnia wymagania obowiązujących przepisów dotyczących kompatybilności elektromagnetycznej.

Ładowarka: Numer modelu – CA0431

Prąd wejściowy: AC 100 V – 240 V, 50 – 60 Hz, 0,3 A

Prąd wyjściowy: DC 30 V, 0,45 A

Sprzęt klasy II z podwójną izolacją

Symbole umieszczone na etykietach sprężarki Airflo Plus i ładowarki



Ostrzeżenie



Uwaga, zapoznać się z instrukcją



Sprzęt typu BF (typ ochrony przed porażeniem prądem elektrycznym)



Prąd przemienny (AC)



Bezpiecznik (z informacją o prądzie znamionowym)



Prąd stały (DC)

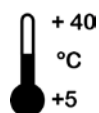

Maks./min. temperatura środowiska pracy



Tylko do stosowania wewnątrz budynków. Nie podłączać do zasilania sieciowego w łazienkach lub na zewnątrz.



Sprzęt klasy II z podwójną izolacją



Niebezpieczne napięcie

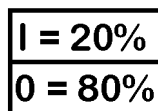

cykl roboczy

I = Czas pracy

O = Czas spoczynku

(Maks. ciągły czas pracy = 5 minut)



Recykling









Nie wyrzucać z odpadami domowymi

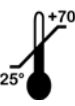

Data wyprodukowania

Symbole umieszczone na opakowaniu

	Nie zamoczyć opakowania		Oddać opakowanie do recyklingu
	Zachować ostrożność w czasie przenoszenia		Nie wyrzucać z odpadami domowymi
	Maks./min. temperatura przechowywania	93% RH 15% RH	Maks./min. wilgotność w czasie transportu lub przechowywania
	Masa netto i brutto	700 mBar 1060 mBar	Maks./min. ciśnienie w czasie transportu lub przechowywania
5	Nie ustawiać na sobie więcej niż pięć sztuk	+70° C -25° C	Maks./min. temperatura w czasie transportu lub przechowywania

Gwarancja

Gwarancja udzielana jest na materiał oraz wykonanie i obejmuje cały produkt, jego części oraz robociznę. Gwarancja nie obowiązuje w przypadku dopuszczalnego zużycia przy normalnej eksploatacji, celowego uszkodzenia, pospolitych zaniedbań, nieprawidłowego użytkowania, a także dokonania nieuprawnionych zmian lub napraw przeprowadzanych przez niewykwalifikowane osoby.

Poniższe oświadczenia nie wpływają na ustawowe prawa konsumenta. Produkt sprzedawany jest z założeniem, że w przypadku ujawnienia się jakiegokolwiek wady wykonania lub defektu materiałowego w okresie obowiązywania gwarancji, usterka zostanie naprawiona bezpłatnie, pod warunkiem że:

- Zostaną przedstawione dostateczne dowody (np. faktura zakupu, dowód dostawy), na to, że reklamacja składana jest w okresie obowiązywania gwarancji.
- Defekt nie jest efektem przypadkowego uszkodzenia (podczas przewozu lub innego), nieprawidłowego użycia lub nieupoważnionej naprawy.

Numer seryjny sprężarki Airflo Plus:

Data zakupu:

Numer faktury / dowodu dostawy:

Firma Mangar International Ltd. prowadząca sprzedaż pod nazwą Mangar Health zastrzega sobie prawo do zmiany specyfikacji produktu i/lub informacji zawartych w niniejszym dokumencie bez wcześniejszego powiadomienia.

DECLARATION OF CONFORMITY

This is to certify that :-

The
Airflo Plus Compressor - CA0350

complies with:-

The requirements for Class 1 devices according to Annex VII of the Medical Devices Directive 93/42/EEC as amended by 2007/47/EC

IEC 60601-1

Medical Electrical Equipment - General requirements for basic safety and essential performance

IEC 60601-1-11

Medical Electrical Equipment - Requirements for use in the home care environment

IEC 60601-1-2

Medical Electrical Equipment - Electromagnetic compatibility

Signed:

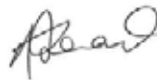

Date: September 2016

A. Donald (Finance Director)

Mangar International

Presteigne, Powys, Wales, UK. LD8 2UF

tel: +44 (0)1544 267674

fax: +44 (0)1544 260287

headoffice@mangar.co.uk

www.mangar.co.uk





Simple solutions for everyday independence

Mangar
HEALTH

Mangar International Ltd

Presteigne, Powys, Wales, LD8 2UF
United Kingdom

tel: +44 (0)1544 267674

fax: +44 (0)1544 260287

e-mail: sales@mangar.co.uk

www.mangar.co.uk

www.mangarhealth.com

MI0323 issue 9
(02/17)