

ENGLISH

Please refer to your monitoring system for instructions on how to obtain a blood reading.

AUTOLET PLUS COMPONENTS (REFER TO ILLUSTRATIONS)

- a. Depth adjuster
- b. Depth setting indicator window
- c. Activation button
- d. Cocking/lancet release slider
- e. Lancet holder
- f. Lancing device cap
- g. Lancet cap
- h. Lancet
- i. Optional alternate site testing cap (Not included/Can be special ordered)

FRANÇAIS

Veuillez consulter votre système de surveillance pour des instructions sur la lecture du prélèvement sanguin.

COMPOSANTS AUTOLET PLUS (CONSULTER LES ILLUSTRATIONS)

- a. Dispositif de réglage de la profondeur
- b. Fenêtre témoin de réglage de la profondeur
- c. Bouton d'activation
- d. Amorceur/déchargeur de lancette
- e. Porte-lancette
- f. Capuchon d'autopiqueur
- g. Capuchon de lancette
- h. Lancette
- i. Capuchon de prélèvement pour site alternatif en option (non fourni/peut être commandé à part)

ESPAÑOL

Consulte su sistema de control para leer las instrucciones sobre cómo conseguir una lectura de sangre.

COMPONENTES DEL AUTOLET PLUS (CONSULTE LAS ILLUSTRACIONES)

- a. Dispositivo de ajuste de profundidad
- b. Ventana indicadora de ajuste de profundidad
- c. Botón de activación
- d. Dispositivo deslizante de carga y liberación de la lanceta.
- e. Portalanquetas
- f. Protector del dispositivo de punción
- g. Protector de la lanceta
- h. Lanceta
- i. Protector opcional para prueba en sitio alternativo (No incluida/se puede solicitar por pedido especial)

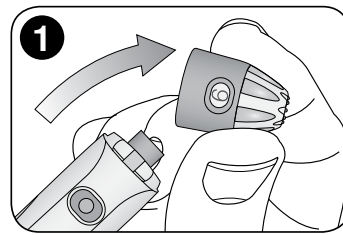

ENGLISH

USING AUTOLET PLUS

1. Remove the lancing device cap (f) by snapping it off at an angle.

FRANÇAIS

UTILISATION D'AUTOLET PLUS

1. Retirez le capuchon d'autopiqueur (f) en le cassant à un angle.

ESPAÑOL

CÓMO USAR EL AUTOLET PLUS

1. Retire la tapa del dispositivo de punción (f) desprendiéndola desde un ángulo.

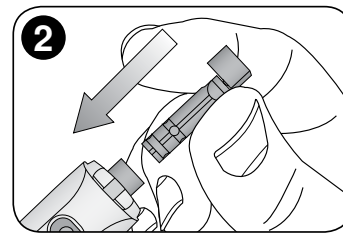

ENGLISH

2. Insert a new lancet (h) into the lancet holder (e). This action will cock the device.

FRANÇAIS

2. Insérez une nouvelle lancette (h) dans le porte-lancette (e). Cela aura pour effet d'armer le dispositif.

ESPAÑOL

2. Introduzca una lanceta nueva (h) en el portalanquetas (e). Esta acción pondrá al dispositivo en modo de carga.

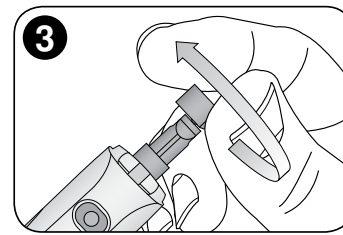

ENGLISH

3. Hold the lancing device firmly in one hand, use your other hand to twist off the lancet cap (g).

FRANÇAIS

3. Tenez fermement l'autopiqueur d'une main et utilisez l'autre main pour retirer le capuchon de lancette (g) en le tournant.

ESPAÑOL

3. Sostenga el dispositivo de punción con una mano, use su otra mano para desenroscar la tapa (g).

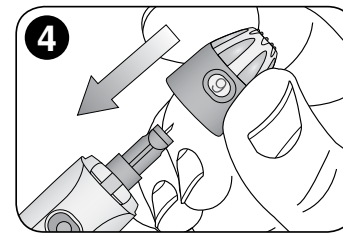

ENGLISH

4. Place the lancing device cap (f) back on the device with the depth setting indicator window (b) aligned with the activation button (c).

FRANÇAIS

4. Remplacez le capuchon d'autopiqueur (f) sur le dispositif en alignant la fenêtre témoin de réglage de la profondeur (b) avec le bouton d'activation (c).

ESPAÑOL

4. Coloque de vuelta en su lugar la tapa del dispositivo de punción (f) alineando la ventana indicadora de ajuste de profundidad (b) con el botón de activación (c).

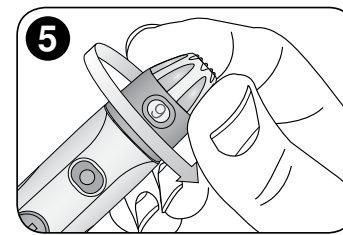

ENGLISH

5. Set the depth adjuster (a). Autolet Plus offers 9 depth settings. Level 1 is the shallowest depth; level 9 is the deepest.

FRANÇAIS

5. Réglez le dispositif de réglage de la profondeur (a). Autolet Plus propose 9 réglages de la profondeur. Le niveau 1 correspond à la profondeur minimale et le niveau 9 à la profondeur maximale.

ESPAÑOL

5. Ajuste el dispositivo de ajuste de profundidad (a). Autolet Plus le ofrece 9 ajustes de profundidad. El nivel 1 es la profundidad mínima; el nivel 9 es el más profundo.

RECOMMENDED UNILET LANCETS
LANCETTES UNILET RECOMMANDÉES
LANCETAS UNILET RECOMENDADAS

Unilet® Plus and Unilet® Comfortouch™ made in England for Owen Mumford. Unilet® made in China, packaged by Owen Mumford.

HEAD OFFICE
 Owen Mumford Ltd
 Brook Hill, Woodstock
 Oxfordshire OX20 1TU
 United Kingdom
 T : +44 (0)1993 812021
 F : +44 (0)1993 813466
 E : info@owenmumford.co.uk

THE AMERICAS
 Owen Mumford Inc.
 1755 West Oak Commons Court
 Marietta, Georgia 30062
 USA
 T : +1 800-421-6936
 F : +1 770-977-2866
 E : info@owenmumfordinc.com

0120
 STERILE

owenmumford.com

Multiple use devices should not be used for assisted blood draws by healthcare providers or at healthcare provision sites and should never be shared with anyone else, even a family member. Do not use if cap has been previously removed. Due to the risk of cross infection, this single use device is for self-monitoring by a single user only. Reuse of this single use device will affect safety, performance and effectiveness, and exposes users to unnecessary risks. Please note that not all products are available in all countries.

Il est déconseillé d'utiliser différents dispositifs pour des prélèvements sanguins assistés par des fournisseurs de soins de santé ou sur des sites de soins de santé, et ces dispositifs ne doivent jamais être partagés avec quelqu'un d'autre, même s'il s'agit d'un membre de la famille. N'utilisez pas ce dispositif si le capuchon a déjà été retiré. Ce dispositif à usage unique est prévu pour une autosurveillance par un seul utilisateur en raison du risque de contamination croisée. La réutilisation de ce dispositif à usage unique nuit à sa sécurité, ses performances et son efficacité et expose les utilisateurs à des risques inutiles. Veuillez remarquer que tous ces produits ne sont pas disponibles dans tous les pays.

No se deben utilizar los dispositivos de usos múltiples para extracciones de sangre asistidas por proveedores de cuidados de salud o en sitios donde se brindan servicios médicos, además nunca se deben compartir con nadie más, ni siquiera con familiares. No use el dispositivo si el protector ya ha sido retirado. Dado el riesgo de infección cruzada, este dispositivo de un solo uso lo debe emplear un solo usuario para autocontrol. La reutilización de este dispositivo de un solo uso afectará la seguridad, el rendimiento y la eficacia, además de exponer a los usuarios a riesgos innecesarios. Tome en cuenta que no todos los productos están disponibles en todos los países.

Please check contents of the package as listed on the outside of the box.

Veuillez vérifier que le contenu de l'emballage correspond à ce qui est indiqué sur l'extérieur de la boîte.

Compruebe que el contenido del paquete sea el que aparece en la parte exterior de la caja.

Autolet®, Unilet® and Comfort Zone Technology® are registered trademarks of Owen Mumford Ltd. International Patents Pending.

Autolet®, Unilet® et Comfort Zone Technology® sont des marques déposées d'Owen Mumford Ltd. Brevets déposés à l'international.

Autolet®, Unilet® y Comfort Zone Technology® son marcas comerciales de Owen Mumford Ltd. Las patentes internacionales están en trámite.

CE 000037/01

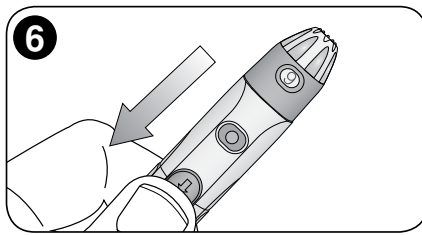

ENGLISH

6. To prime the device pull back on the grey slider until it clicks (d), (You may have already cocked/primed the device in step 2.) You are now ready to obtain a blood sample.

FRANÇAIS

6. Pour amorcer l'appareil, tirez sur le coulisseau gris jusqu'à ce qu'il s'enclenche (d) (vous avez peut-être déjà armé/amorcé le dispositif à l'étape 2). Vous pouvez désormais obtenir un prélèvement sanguin.

ESPAÑOL

6. Para preparar el dispositivo jale hacia atrás del deslizador gris hasta que haga un clic (d), (Es posible que usted ya haya cargado/preparado el dispositivo en el paso 2). Ahora ya está listo para obtener su muestra de sangre.

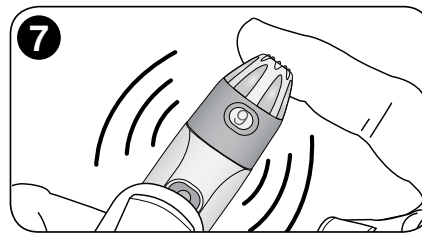

ENGLISH

7. To lance your finger hold the lancing device firmly against the side of your fingertip. Press the activation button (c). Apply gentle pressure near the puncture site if needed, until a blood drop appears. Refer to your User's Manual for further information on testing with your blood monitoring system.

FRANÇAIS

7. Pour utiliser l'autopiqueur sur le doigt, appuyez fermement l'autopiqueur contre le côté du bout du doigt. Appuyez sur le bouton d'activation (c). Appliquez si nécessaire une faible pression près du point de ponction jusqu'à ce qu'une goutte de sang apparaisse. Consultez votre manuel d'utilisation pour plus d'informations sur les tests à effectuer avec votre système de surveillance.

ESPAÑOL

7. Para hacer una punción en su dedo, sostenga firmemente el dispositivo de punción contra la yema de su dedo. Pulse el botón de activación (c). En caso necesario, aplique una presión suave cerca del sitio de punción, hasta que aparezca una gota de sangre. Consulte el Manual del Usuario para obtener más información sobre cómo realizar análisis con su sistema de control de sangre.

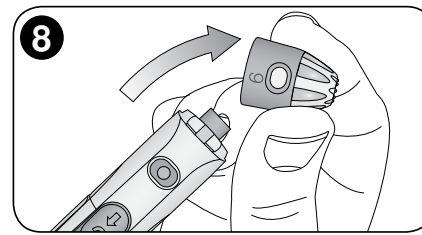

ENGLISH

8. To release the used lancet, first remove the lancet device cap (f), push the lancet release slider forward/downward (d). If the lancet does not detach, push the slider forward and carefully hold the sides of the exposed lancet. Firmly pull the lancet away from the device.

FRANÇAIS

8. Pour relâcher la lancette utilisée, commencez par retirer le capuchon d'autopiqueur (f) puis appuyez sur le coulisseau de décharge de lancette vers l'avant/le bas (d). Si la lancette ne se détache pas, appuyez sur le coulisseau vers l'avant et tenez soigneusement les côtés de la lancette exposée. Tirez fermement la lancette hors du dispositif.

ESPAÑOL

8. Para liberar la lanceta utilizada, primero retire la tapa del dispositivo de punción (f), empuje el deslizador de liberación de la lanceta hacia adelante y hacia abajo (d). Si la lanceta no se desprende, empuje el deslizador hacia adelante y con cuidado sostenga los lados de la lanceta ya expuesta. Separe la lanceta del dispositivo con firmeza.

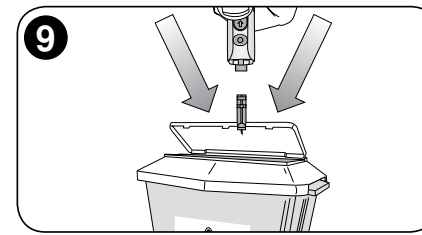

ENGLISH

9. The lancet should be removed and disposed in accordance with local waste regulations.

FRANÇAIS

9. La lancette doit être retirée et éliminée conformément aux réglementations locales pour la gestion des déchets.

ESPAÑOL

9. Debe retirar la lanceta y desecharla de acuerdo con las reglas locales de desecho.

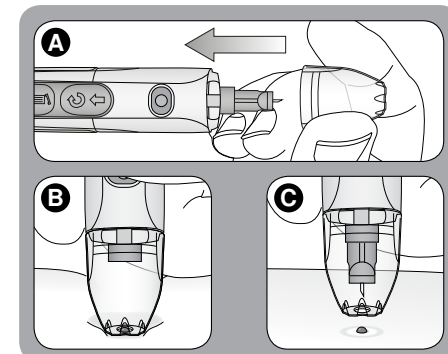

ENGLISH

This package does NOT include an alternate site cap. If you require one please contact your appropriate Owen Mumford office (details on reverse).

Choose a penetration site on a soft, fleshy area of your arm, or other recommended site (refer to your test strip's instructions), away from bone and free of visible veins, moles, bones and tendons.

A. Follow steps 1-3 (on reverse). Attach the clear alternate site cap (i). This cap has a fixed depth setting.

Follow step 6 as above.

B. Rub the test site for a few seconds until it is warm. Hold the lancing device firmly against the test site. Press the activation button (c). Continue to hold the lancing device against the test site. Gradually increase the pressure for a few seconds.

C. Lift the lancing device straight up; be careful not to smear the blood sample.

FRANÇAIS

Cet emballage ne contient PAS de capuchon pour site alternatif. S'il vous en faut un, veuillez contacter votre bureau Owen Mumford local (informations au dos).

Choisissez un site de pénétration sur une partie molle et charnue de votre bras ou sur un autre site recommandé (consultez les instructions de votre bande de test), suffisamment loin des os et sans veines, grains de beauté, os et tendons.

A. Suivez les étapes 1 à 3 (au dos). Fixez le capuchon transparent pour site alternatif (i). Le réglage de la profondeur du capuchon est fixe.

Suivez l'étape 6 ci-dessus.

B. Frottez le site de prélèvement pendant quelques secondes jusqu'à ce qu'il soit chaud. Appuyez fermement l'autopiqueur contre le site de prélèvement. Appuyez sur le bouton d'activation (c). Continuez d'appuyer l'autopiqueur contre le site de prélèvement. Augmentez progressivement la pression pendant quelques secondes.

C. Relevez l'autopiqueur tout droit, en veillant à ne pas maculer le prélèvement sanguin.

ESPAÑOL

Este paquete NO incluye un protector para sitio alternativo. Si necesita uno, contacte con su oficina más cercana de Owen Mumford (los detalles se encuentran al reverso).

Seleccione una zona de penetración en un área blanda y carnosa de su brazo, u otro sitio recomendado (consulte las instrucciones de sus tiras de análisis), lejos del hueso y libre de venas, lunares, huesos y tendones visibles.

A. Siga los pasos 1-3 (en el reverso). Fije el protector para sitio alternativo despejado (i). Este protector cuenta con un ajuste de profundidad fijo. Siga el paso 6 tal como lo hizo anteriormente.

B. Frote la zona de la prueba durante unos segundos hasta que se sienta tibio. Sostenga firmemente el dispositivo de punción contra el sitio de prueba. Pulse el botón de activación (c). Siga sosteniendo firmemente el dispositivo de punción contra el sitio de prueba. Aumente la presión de forma gradual por algunos segundos.

C. Levante el dispositivo de punción en línea recta teniendo cuidado de no esparcir la muestra de sangre.

OTHER IMPORTANT INFORMATION • AUTRES INFORMATIONS IMPORTANTES • MÁS INFORMACIÓN IMPORTANTE

ENGLISH

CLEANING

Important: Do not immerse the body of the lancing device in water or any other liquid. Use isopropyl alcohol or soap and water to wipe the outside of the lancing device. If you wish, remove the cap, wash it in warm water and rinse well. Store lancing device in carry case or in a clean and dry environment.

SAFETY INFORMATION

Autolet Plus is intended for self-monitoring by a single user only and must not be used in multi-patient clinical environments. Remove lancet after use. Do not store the device with the lancet inserted.

WARRANTY INFORMATION

The warranty offered by Owen Mumford Limited ("we") in relation to this product is set out at owenmumford.com. PLEASE READ THIS WARRANTY IN FULL. Your rights under the laws of your country are not affected.

For date of manufacture please see dispenser box.

FRANÇAIS

NETTOYAGE

Important : N'immergez pas le corps de l'autopiqueur dans de l'eau ou dans un autre liquide. Utilisez de l'alcool isopropylique ou du savon et de l'eau pour essuyer l'extérieur de l'autopiqueur. Si vous le souhaitez, retirez le capuchon, lavez-le dans de l'eau chaude et rincez-le bien. Stockez l'autopiqueur dans un étui de transport ou dans un environnement propre et sec.

INFORMATIONS DE SÉCURITÉ

Autolet Plus est prévu pour une autosurveillance par un utilisateur individuel et ne doit pas être utilisé au sein d'environnements cliniques multipatients.

Retirez la lancette après son utilisation. Ne rangez pas l'appareil avec la lancette insérée.

INFORMATIONS SUR LA GARANTIE

La garantie offerte par Owen Mumford Limited (« nous ») en relation avec ce produit est disponible sur owenmumford.com. VEUILLEZ LIRE CETTE GARANTIE DANS SON INTÉGRALITÉ. Vos droits en vertu des lois de votre pays ne sont pas affectés.

Consultez la boîte distributrice pour connaître la date de fabrication.

ESPAÑOL

LIMPIEZA

Importante: No sumerja el cuerpo del dispositivo de punción en el agua ni en ningún otro líquido.

Use alcohol isopropílico o jabón y agua para limpiar la parte exterior del dispositivo de punción. Si lo desea, retire el protector, lávelo con agua tibia y enjuague muy bien. Almacene el dispositivo de punción en su estuche de transportación o en un ambiente limpio y seco.

INFORMACIÓN DE SEGURIDAD

Autolet Plus está diseñado para que un solo usuario lo emplee para su autocontrol y no debe usarse en entornos clínicos con varios pacientes.

Retire la lanceta después de usarla. No almacene el dispositivo si tiene la lanceta dentro.

INFORMACIÓN DE GARANTÍA

La garantía ofrecida por Owen Mumford Limited ("nosotros") en relación a este producto está disponible en owenmumford.com. LEA ESTA GARANTÍA POR COMPLETO. Sus derechos regidos por las leyes de su país no se verán afectados.

Para conocer la fecha de fabricación, consulte la caja dispensadora.